

Водопровод • Канализация • Отопление

РУБИН 2001

20 години Ваш доверен партньор

РЪКОВОДСТВО ЗА ЕКСПЛОАТАЦИЯ И ПОДДРЪЖКА НА ПЕЛЕТНА КАМИНА

AQUAS 15

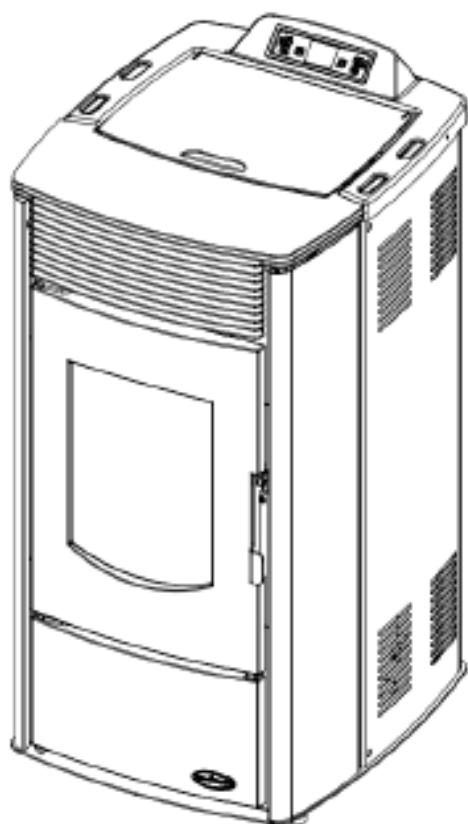

Важно: Преди стартиране на уреда, се уверете, че инсталацията е пълна с вода и всички кранове по системата са отворени. Задължително е монтирането на филтър за твърди частици (у-филтър), преди помпата на съоръжението. При липсата на такъв филтър отпада гаранцията на циркуляционната помпа. Не се разрешава пускането на уреда ако инсталацията е празна.

СЪДЪРЖАНИЕ

1.	ОТНОСНО ПЕЛЕТИТЕ	4
1.1.	Качество на пелетите	4
2.	ПРЕДИ ПУСКАНЕ НА ПЕЧКАТА В ЕКСПЛОАТАЦИЯ	5
3.	ТЕХНИЧЕСКИ ХАРАКТЕРИСТИКИ	6
4.	ОСНОВНИ ЧАСТИ НА ПЕЧКАТА	7
5.	МОНТАЖ НА ПЕЧКАТА	8
6.	ДИСПЛЕЙ И ДИСТАНЦИОННО УПРАВЛЕНИЕ	11
6.1.	Символи на основните елементи на печката	12
6.2.	Дистанционно управление	12
7.	УПОТРЕБА НА ПЕЧКАТА	14
7.1.	Включване и изключване на печката	14
7.2.	Настройка на температурата и режима на работа на печката	15
8.	НАСТРОЙКИ	16
8.1.	Настройка на часовника	16
8.2.	Настройка на таймера	17
8.2.1.	Включване на таймера	17
8.2.2.	Дневно програмиране	18
8.2.3.	Седмично програмиране	19
8.2.4.	Програмиране за уикенда	23
8.3.	Задаване на езика	24
8.4.	Задаване на сезона	25
8.5.	Задаване на режим STAND-BY	25
8.6.	Настройка на звуковата аларма за грешки	26
8.7.	Първоначално зареждане на пелети	27
8.8.	Информация за работата на печката	28
8.9.	Технически настройки	28
9.	СТАТУС НА РАБОТАТА НА ПЕЧКАТА	29
10.	ГРЕШКИ ПРИ РАБОТАТА НА ПЕЧКАТА	30
11.	ПРИЛОЖЕНИЕ А Схема на свързване на отоплителната инсталация	33
12.	ПРИЛОЖЕНИЕ Б Схема на свързване на единицата за управление	35

1. ОТНОСНО ПЕЛЕТИТЕ

Пелетите представляват енергийно гориво, което се получава чрез специална процедура на смилане, сушене и пресоване на различни материали от биологичен произход, и представлява гориво с висока енергийна ефективност. Като суровина за производството на пелети може да се използват дървесни отпадъци, дърва за огрев, дървени стърготини и други отпадъци от преработката на дървесина (дървени пелети), освен това може да се използва шумата от соя и пшеница, царевица или люспи от слънчоглед (агро пелети).

В съвременните условия на живот, когато се акцентира върху опазването на околната среда и устойчивото развитие, горивата, които се произвеждат от биомаса, придобиват все по-голямо значение.

Използването на пелети като материал за огрев има многобройни предимства за опазването на околната среда, но преди всичко има много предимства за потребителите:

- Използването на един тон пелети за постигане на същото количество температура на отопление замества 500 литра нефта за отопление или 450 кг пропан бутан, или 600 кубични метра природен газ, или 4.800 киловат часа електроенергия;
- Значително намалява емисиите на вредни газове като въглероден двуокис, серен двуокис и живак, а след изгаряне оставя едва 0,5 – 1 % пепел;
- Дървените пелети се произвеждат от 100 % естествени материали и не съдържат допълнителни свързващи вещества, химикали или добавки;
- В сравнение с останалите видове горива или употребата на електроенергия, използването на пелети е значително по-рентабилно;
- Пелетите заемат много по-малко място от въглищата и дървата за огрев.

1.1. Качество на пелетите

Качеството на пелетите е от голямо значение за работата на печката. Ако пелетите са некачествени или с неподходящи размери, може да се стигне до незадоволителна работа на печката.

Ето няколко съвета как да избирате и съхранявате пелетите:

- диаметърът на пелетите трябва да бъде 6 мм, а дължината около 30 мм;
- използвайте изключително дървени пелети;
- пелетите трябва да бъдат с цилиндрична форма;
- качественият пелет трябва бързо да потъне, когато се постави в чаша вода;
- пелетите не са подходящи, ако в чувала има много прах или дребни частици;
- опаковането на пелетите трябва да е херметично, тъй като пелетите попиват влагата;
- влажността трябва да е под 10%;
- пелетите трябва да се съхраняват в сухо помещение с добра вентилация, далеч от източници на пламък или устройства, чиято работа генерира висока температура.

2. ПРЕДИ ПУСКАНЕ НА ПЕЧКАТА В ЕКСПЛОАТАЦИЯ

Задължително се придържайте към инструкциите от този раздел. Производителят не носи каквато и да било отговорност за евентуалните последици, предизвикани от неспазването на инструкциите от настоящото ръководство. Неспазването на инструкциите за правилна употреба и поддръжка прави гаранцията невалидна.

- преди пускане на печката в експлоатация, задължително прочетете това ръководство;
- печката се използва изключително за отопление;
- печката трябва да се намира далеч от запалими материали;
- печката трябва да се намира в помещение, в което няма влага;
- не позволявайте на деца и домашни любимци да се приближават до печката, тъй като някои от нейните части се нагряват до висока температура, което може да предизвика изгаряне;
- не се допирайте до частите, които се нагряват до висока температура, като димоотводните тръби, стъклото, вратичката на сектора за зареждане, страничните части на печката;
- за отопление използвайте изключително дървени пелети;
- почиствайте печката изключително когато е хладна (печката е напълно изстинала 30 минути след изключване);
- почиствайте печката изключително когато е изключена от електрическата мрежа чрез главния прекъсвач (раздел „Основни части на печката“);
- ако няма възможност печката да се свърже с източник на свеж въздух (това става чрез тръбата, разположена в задната част на печката), то в помещението, в което се извършва зареждането на печката, трябва да се осигури постоянен приток на свеж въздух;
- монтирайте печката при следване на инструкциите от това ръководство (раздел „Монтаж на печката“)

Печката, както и нейният амбалаж, са изработени от материали, които могат да се рециклират. Отнесете печката, която повече няма да ползвате, на определеното за целта място, и повикайте службата за извозване на отпадъци. Спазвайте законовите разпоредби на страната, в която се намира печката. Отнесете амбалажа, в който е била опакована печката, на определеното за целта място, и повикайте службата за извозване на отпадъци.

Относно всички неизправности при работата на печката се обърнете към оторизирания сервиз.

Всички неизправности се отстраняват от оторизирания сервиз. В случай на ремонт или модификация на печката от страна на неоторизирано лице, гаранцията става невалидна и всеки следващ ремонт, извършен от оторизирания сервиз, ще се таксува.

ЗАБЕЛЕЖКА: Преди опаковането на всяка печка се извършва контрол на нейното функциониране и изправност, така че е възможно в сектора за зареждане да останат следи от горене. Също така е възможно там да остане и малко количество пелети.

При първото зареждане може да се стигне до изгаряне на боя, затова е необходимо добре да проветрите помещението.

3. ТЕХНИЧЕСКИ ХАРАКТЕРИСТИКИ

В Таблица 1 са представени техническите характеристики на печта.

Таблица 1

Максимална мощност	kW	15
Мощност обща/околна среда/водна риза	kW	14,62 / 4,30 / 10,32
Размери (ШхДхВ)	mm	513 x 668 x 1041
Тегло	kg	136
Гориво (размери)		дървени пелети (Ø 6mm L ≈ 30 mm)
Отвеждане на дима	mm	Ø 80
Тяга на комина	Pa	12+/- 2
Капацитет на резервоара за пелети	kg	19
Напрежение	V	230 +/- 15 %
Честота	Hz	50
Електроенергия при работа	W	55-160 *
Електроенергия при запалване	W	400-450 **
Ефективност	%	92,37
Редуцирана мощност обща/околна среда/вода	kW	5,7 / 2,2 / 3,5
Номинален разход на пелети	kg	3,475
Редуциран разход на пелети	kg	1,392
Емисия на CO сведена на 13%	%	0,0053
Максимална температура на изходящите газове	°C	124
Работна температура	°C	5-60
Температура на съхранение	°C	-10 - 60
Максимална относителна влажност (без кондензация)	%	95

* в зависимост дали е включена помпата, както и мотор редуктора

** стартерът и вентилаторът за изходящите газове са включени (400W), а мотор редукторът се включва периодически

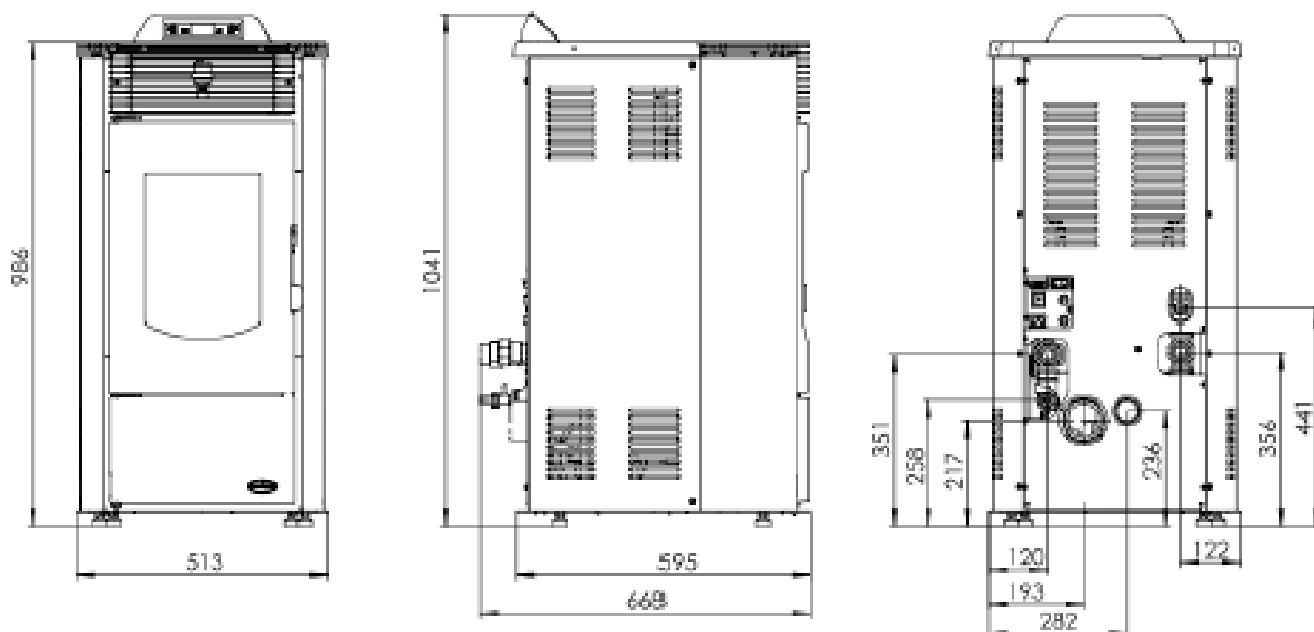

4. ОСНОВНИ ЧАСТИ НА ПЕЧКАТА

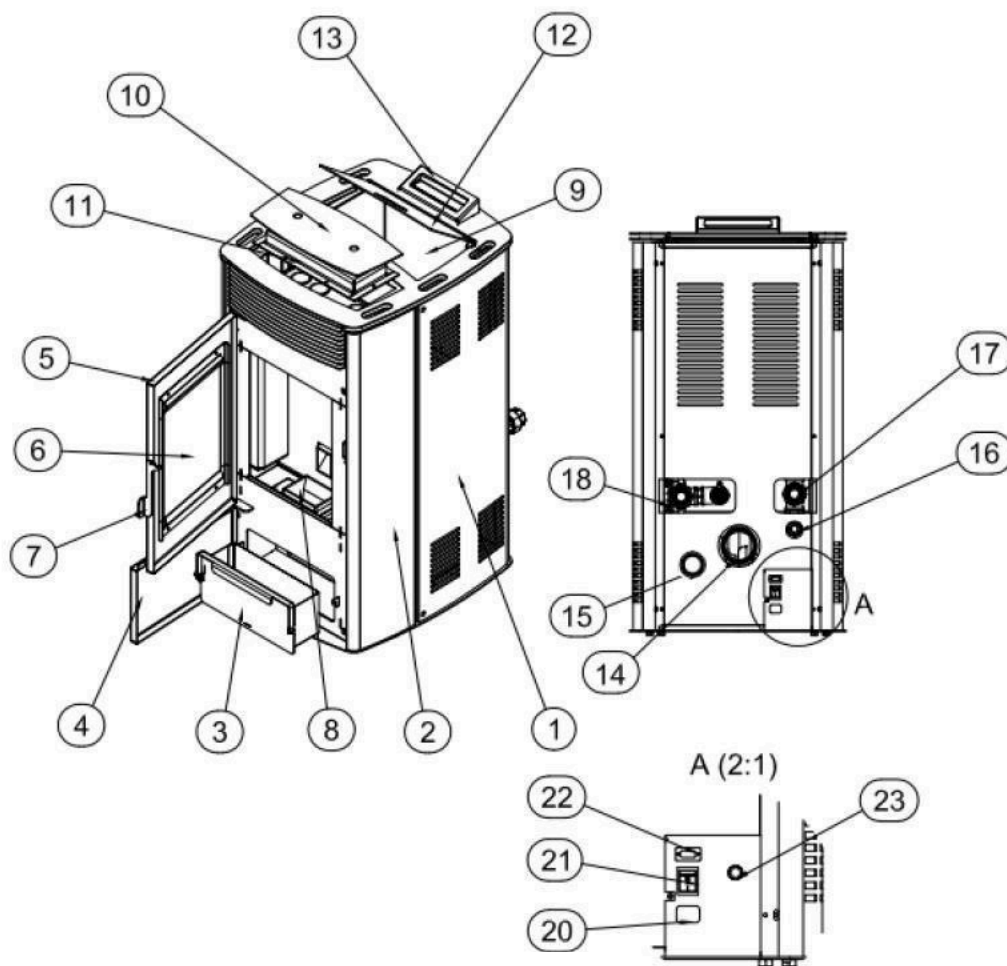

Фигура 2. Основни части на печката

На Фигура 2 са представени позициите основните части на печката.

- | | |
|--------------------------------------|---------------------------------|
| 1. Заден страничен панел | 19. Кран за PIP |
| 2. Преден страничен панел | 20. Щепсел |
| 3. Чекмедже за пепел | 21. Прекъсвач |
| 4. Вратичка на чекмеджето за пепел | 22. Комуникационен порт (RS232) |
| 5. Вратичка на горивната камера | 23. STB предпазител |
| 6. Стъкло на вратичката | |
| 7. Дръжка на вратичката | |
| 8. Тавичка за изгаряне | |
| 9. Резервоар за пелети | |
| 10. Декоративен капак | |
| 11. Капак на камерата на турбулатора | |
| 12. Капак на резервоара за пелети | |
| 13. Дисплей | |
| 14. Димоотвод | |
| 15. Тръба за вкарване на свеж въздух | |
| 16. Механичен предпазен клапан | |
| 17. Отвеждане на водата от котела 1" | |
| 18. Вкарване на водата в котела 1" | |

5. МОНТАЖ НА ПЕЧКАТА

Заедно с печката получавате ръководство за поддръжка, дистанционно управление и кабел за електрозахранване. Частите, които получавате с печката, са представени на Фигура 3.

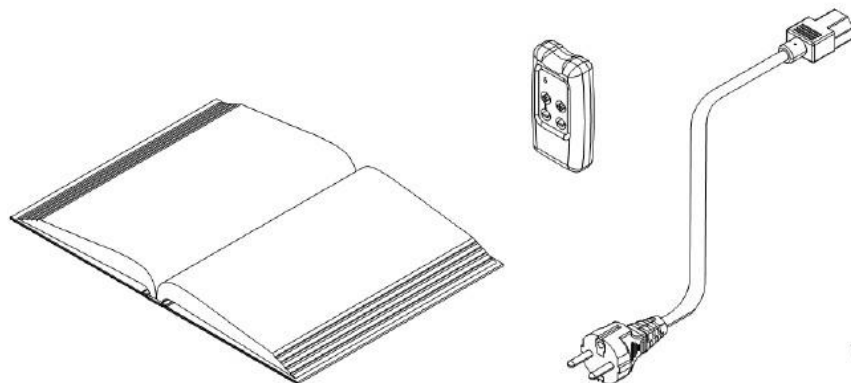

Фигура 3. Допълнителни материали, които получавате с печката.

Преди да пристъпите към монтирането на печката, задължително прочетете ръководството за експлоатация и поддръжка, запознайте се с регионалните закони и разпоредби и ги спазвайте. Осигурете достатъчно въздух в помещението, в което се намира печката, за да оптимизирате максимално процеса на изгаряне.

Разположете печката близо до дымоотвод, до който има контакт за електрозахранване. Печката трябва да бъде на одстояние от други предмети, както е показано на Фигура 4.

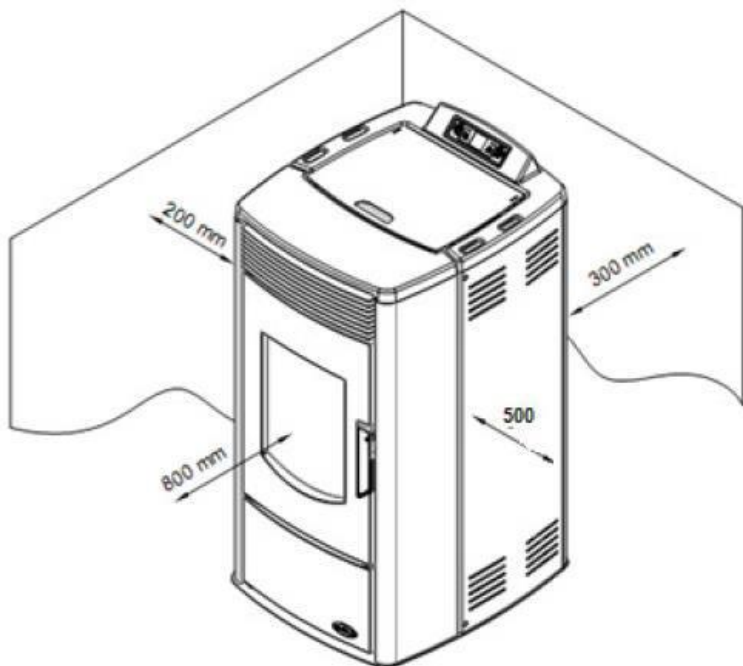

Фигура 4. Необходимо свободно пространство около печката.

Печката трябва да бъде разположена така, че задните и страничните ѝ части да бъдат отдалечени от стени и предмети на 300 мм, а предната част да има свободно пространство около 800 мм. Не поставяйте върху печката каквито и да било предмети, тъй като, поради високата температура, може да се стигне до тяхното увреждане. **Също така, от едната от страните трябва да предвидите достатъчно пространство за безопасно обслужване на печката.**

Под печката можете да поставите парче ламарина или по-дебело стъкло с минимални размери 700 x 800 мм, но така, че да покрива малко повече разстояние пред печката.

Печката е поставена на регулируеми крачета, които трябва да се регулират така, че печката да стои стабилно. Крачетата се регулират чрез завъртане и отвъртане.

Преди позиционирането на печката проверете тягата на комина, тъй като това е един от ключовите фактори за нейното правилно функциониране. Тягата зависи от изправността на комина и метеорологичните условия. Един от най-простите начини за проверка на тягата в комина е помощта на пламъка на свещ, както е показано на Фигура 2. Поднесете пламъка на свещта към свързващия отвор на комина и ако пламъкът се накланя към комина, тягата е задоволителна (фиг.б). Обратно, слабото накланяне на пламъка говори за лоша тяга (фиг.а).

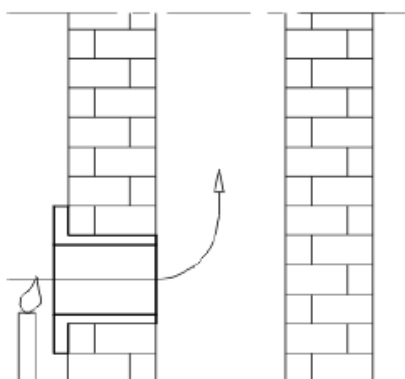

(фиг.а)

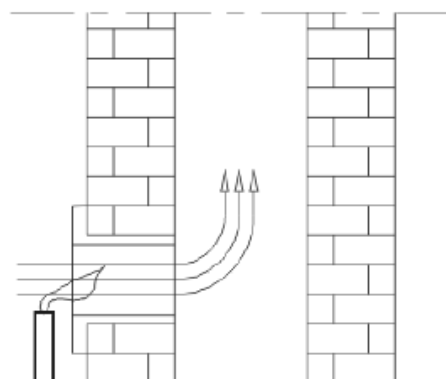

(фиг.б)

Ако тягата на комина е лоша (фиг.а), проверете изправността на комина. Коминът трябва да се намира във вътрешността на обекта, а ако се намира на външна стена на обекта, препоръчваме на комина да се направи изолация.

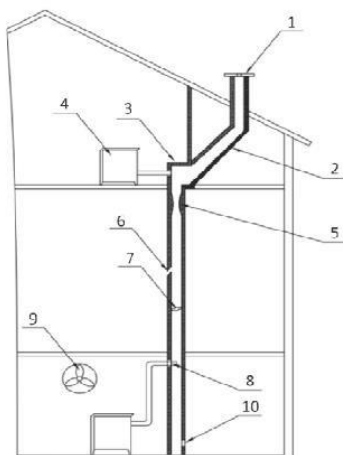

Недостатъците на комина могат да бъдат следните:

1. Коминът е по-нисък от върха на покрива, малък диаметър на изхода
2. Прекалено голямо извиване
3. Рязка промяна на посоката на димния канал
4. Печка или друго съоръжение, включено в същия дымоотвод
5. Издатини във вътрешността на дымоотвода
6. Пукнатини
7. Чуждо тяло или натрупани сажди
8. Прекалено дълбоко вкарана тръба
9. Вентилатор или друго устройство, което създава подналягане в помещението
10. Неуплътнен или отворен отвор за почистване

Към печката получавате кабел за електрозахранване. Печката се свързва към източник на електроенергия от 230V и 50Hz. Печката се включва единствено на предвиденото за целта място (в контакта). На Фигура 5 е показано как да включите печката към източника на електроенергия. Преди да включите кабела, проверете дали основният прекъсвач е в положение 0. Обърнете внимание дали кабелът за електрозахранване не е повреден. Отдалечете кабела от всякакъв източник на топлина. Първо включете кабела в печката на предвиденото за целта място, след това включете щепсела в контакта.

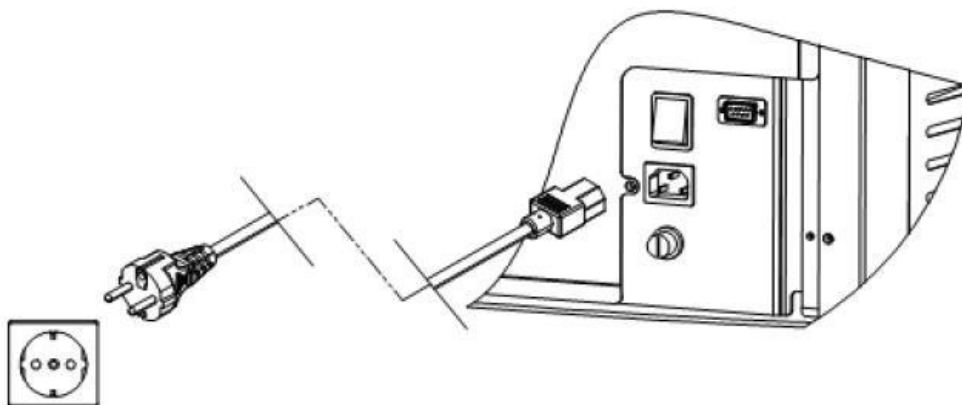

Фигура 5. Свързване на печката към източника на електроенергия

При свързването на печката към отоплителната инсталация следвайте схемата, приложена в края на настоящото ръководство.

ЗАБЕЛЕЖКА: В печката вече е монтирана циркуляционна помпа, разширителен съд, обезвъздушителен клапан в частта на котела и предпазен манометър от 3 бара.

6. ДИСПЛЕЙ И ДИСТАНЦИОННО УПРАВЛЕНИЕ

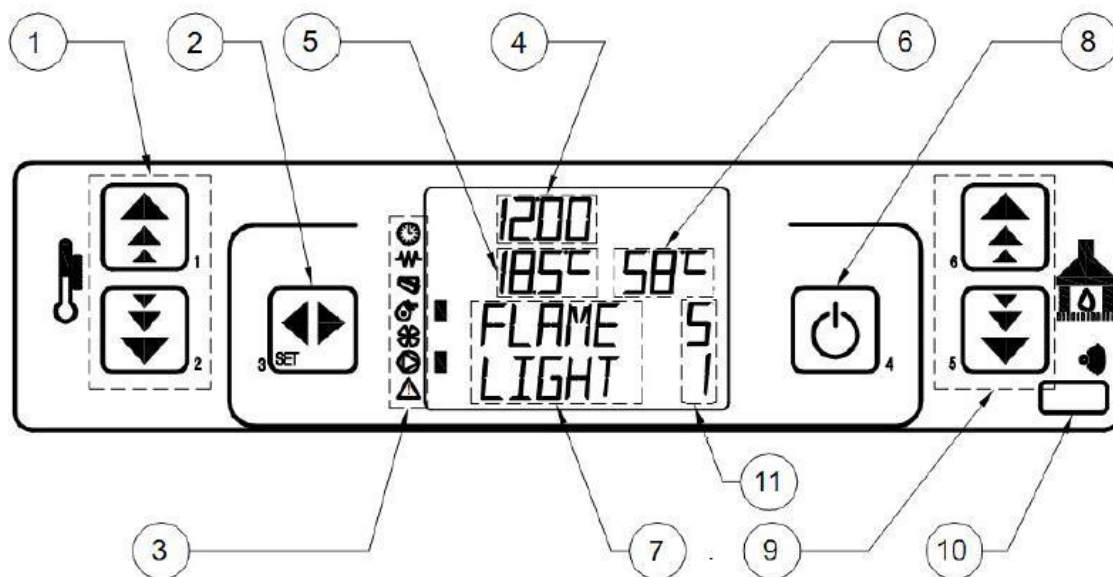

Фигура 6. Изглед на дисплея

На дисплея има 6 бутона, които се използват за управление на различни функции на печката. В средата се намира дисплей, на който се представят основни данни относно работата на печката. На Фигура 6 е представен изгледът и описанието на дисплея.

- 1 и 2 Бутони за настройване на температурата
3. Бутон за влизане в главното меню на печката
4. Бутон за включване/изключване/излизане от менюто
- 5 и 6 Бутони за задаване на режима на работа
7. Информация относно моментното състояние на печката
8. Показване на температурата в помещението
9. Показване на часа
10. Показване на температурата на водата в котела
11. Режим на работа на печката (горе – зададеният режим, долу – моментният режим)
12. Символи на основните елементи на печката
13. Сензор за дистанционното управление

6.1. Символи на основните елементи на печката

До всеки символ има индикаторна лампичка, която показва кой елемент на печката е включен в момента. До символа за пелети индикаторът периодично ще светва и угасва, в зависимост от това дали моторът за вкарване на пелети е включен или изключен. Описанието на символите е представено в Таблица 2.







	Индикатор на таймера (включване и изключване на печката по зададения режим на работа)
	Индикатор на нагревателя, който служи за възпламеняване на пелетите
	Индикатор на мотора за подаване на пелети
	Индикатор на вентилатора за изходящите газове
	Индикатор на вентилатора за помещението
	Индикатор на помпата за водата
	Индикатор за предупреждение (неизправност в работата на печката)

Таблица 2. Изглед и описание на символите на дисплея

6.2. Дистанционно управление

Дистанционното не е оборудвано с батерия. За да можете да го използвате е необходимо да се снабдите с батерия 12V тип P23GA. Изгледът на батерията и дистанционното са представени на Фигура 7.

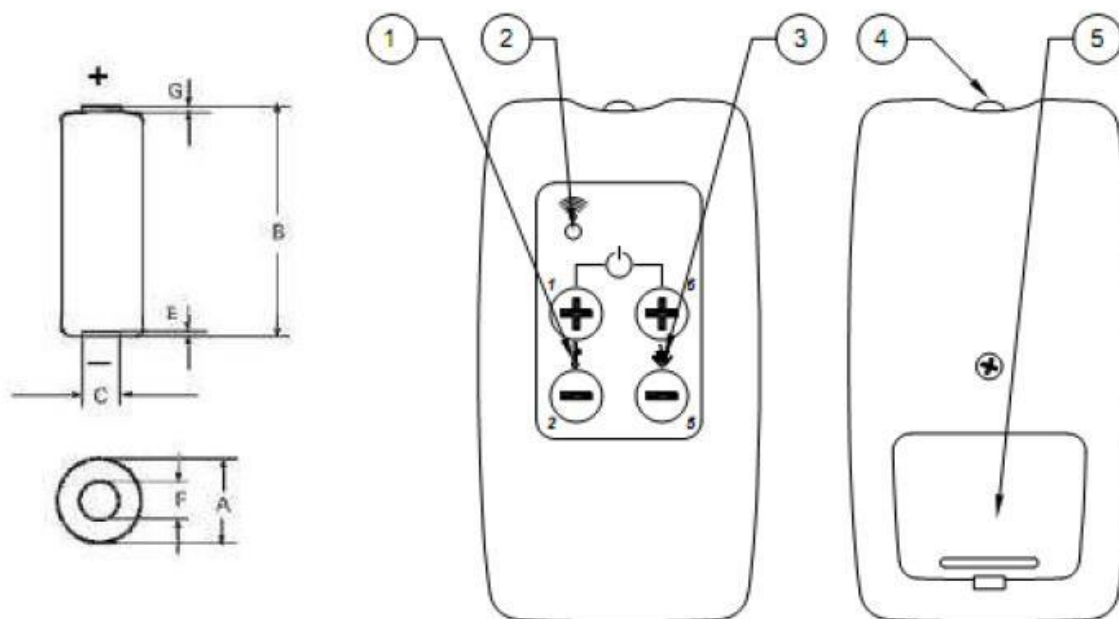

Фигура 7. Изглед на батерията и дистанционното (1-бутони за настройване на температурата, 2-индикатор за дистанционното управление, 3-бутони за избор на режима на работа, 4-предавател, 5-капак на батерията)

Отстранете капака на батерията и поставете батерията следвайки символите, отбелязани на дъното на мястото за поставяне на батерията. Символът + трябва да съвпадне със символа + на батерията.

Едновременното натискане на бутони 1 и 6 включва и изключва печката.

С помощта на бутони 1 и 2 се задават желаната температура на помещението и желаната температура на водата. Бутони 5 и 6 служат за настройване на режима на работа на печката. Задаването на температурата и режима на работа са подробно описани в раздел „**УПОТРЕБА НА ПЕЧКАТА**”.

7. УПОТРЕБА НА ПЕЧКАТА

Придържайте се към настоящото ръководство, за да запазите възможно най-дълго вашата печка в изправно състояние и да избегнете излишни разходи. Преди да започнете да използвате печката, проверете дали тя е добре свързана с източника на електроенергия и с комина, както и с мрежата за етажно отопление (в случай, че печката се свързва с източник на свеж въздух, проверете и тази връзка).

За да включите печката, трябва да поставите основния прекъсвач от позиция 0 на позиция 1.

7.1. Включване и изключване на печката

Печката се включва и изключва с помощта на бутон 4. При включване е необходимо да задържите бутона, докато на екрана се изпише **START**.

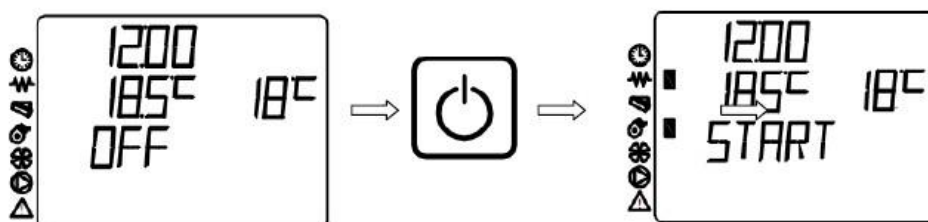

При стартирането ще се включат индикаторите, които показват кои от елементите на печката са включени към момента. Вентилаторът на изходящите газове ще работи, докато печката е включена, както и известно време след изключването ѝ.

Следващото съобщение, което ще бъде изписано, е **LIGHTER WAIT**, което означава, че горелката е включена и в момента нагрява, за да възпламени пелетите. Печката ще подаде количеството пелети, необходимо за запалването, което ще бъде съпроводено от съобщението **LOAD PELLETS**. Индикаторът за подаване на пелети ще бъде включен само в моментите, в които моторът, подаващ пелетите, е включен.

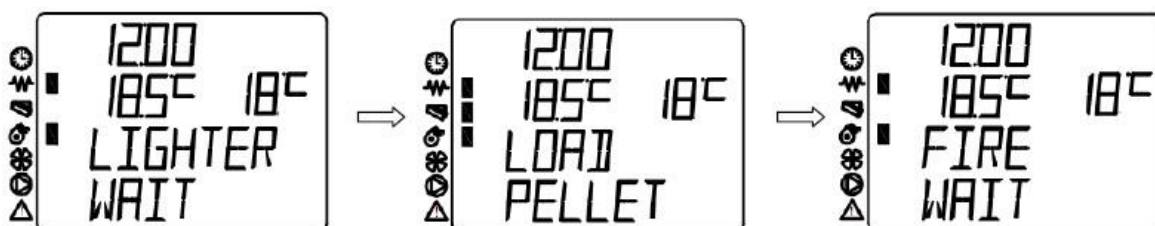

Периодично ще се сменят съобщенията **LOAD PELLETS** и **FIRE WAIT**, докато температурата на изходящите газове не надхвърли 40°C, което е необходимо, за да може печката да отчете пламъка и да започне да работи. Максималното време, необходимо на печката за достигане на температурата от 40°C, е 25 минути. На екрана ще се изпише съобщението **FLAME LIGHT**, което означава, че печката е отчетла наличието на пламък и след 4 минути ще влезе в режим на работа. При отчитането на пламъка печката гаси горелката. Режимът на работа ще бъде съпроводен от надписа **WORK**.



Периодично печката почиства съда, в който става изгарянето на пелетите, което е съпроводено от съобщението **CLEANING FIRE-POT**. Периодичността и времетраенето на почистването са различни и зависят от модела на печката.



При изключване на печката трябва да натиснете бутон 4 и да задържите, докато не екрана не се появи надписът **CLEANING FINAL**. Помпата за водата ще работи, докато температурата на водата в котела не падне до 52°C. След известно време на екрана ще се появи надписът **OFF**, което означава, че печката е изключена.

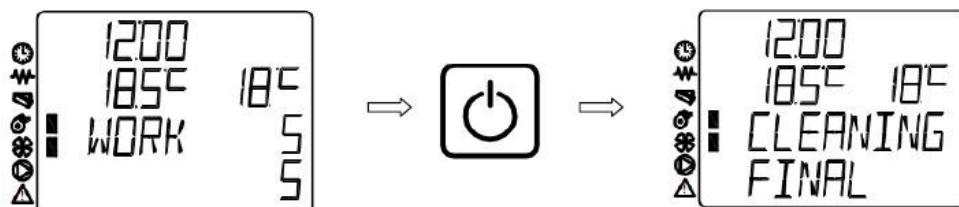

7.2. Настройка на температурата и режима на работа на печката

Настройката на зададената температура става чрез натискане на бутон 2. Печката ще загрее до зададената температура, след което ще я поддържа. Натиснете за кратко бутон 2, след което с натискане на бутони 1 или 2 увеличавайте или намалявайте зададената температура. Това действие ще бъде съпроводено от надписа **SET TEMP ROOM**. Можете да промените температурата в интервала от 7 до 40°C.



Определянето на режима на работа става с натискане на бутон 6. Можете да промените режима на работа от P1 до P5.

Режимът на работа се сменя с помощта на бутони 5 и 6, което ще бъде съпроводено от надписа **SET OUTPUT**. Колкото по-голям е режимът на работа, толкова по-бързо печката ще достигне зададената температура, след което ще премине в режим **WORK MODULAT**, което означава, че печката е достигнала зададената температура и сега, при намаляване на режима, ще я поддържа.

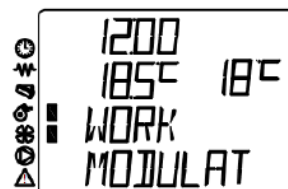

Настройката на температурата на водата в котела става с натискане на бутон 1. Печката ще загрее водата до тази температура, след което ще я поддържа.

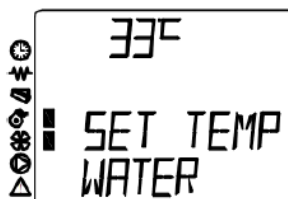

Натиснете бутон 1 за кратко, след което, с натискане на бутони 1 или 2 увеличавайте или намалявайте зададената температура водата. Това действие ще бъде съпроводено от надписа **SET TEMP WATER**. Можете да промените температурата на водата в интервала от 20 до 80°C.

8. НАСТРОЙКИ

8.1. Настройка на часовника

Настройката на часовника става по следния начин:

Натиснете бутон 3 (set), след което на екрана ще се изпише съобщение **menu 01 SET CLOCK**. След това натиснете бутон 3 (set), за да влезете в менюто за часовника.

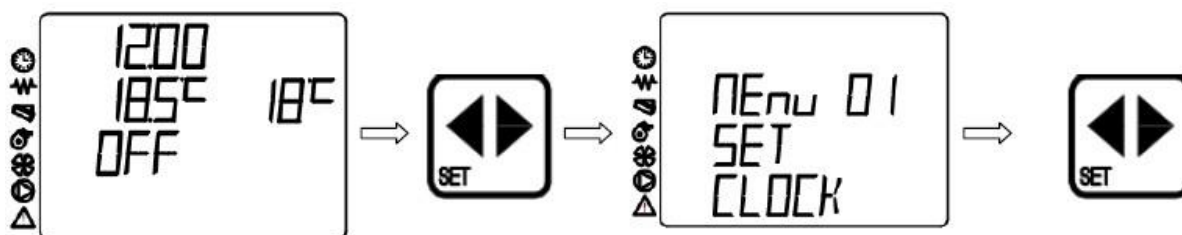

На екрана ще се появи следното съобщение **menu 01** и под него моментно зададената дата. Светлинният индикатор за настройване ще започне да трепка. С натискане на бутони 1 и 2 се променят дните по следния начин:

MONDAY	понеделник
TUESDAY	вторник
WEDNESDA	сряда
THURSDAY	четвъртък
FRIDAY	петък
SATURDAY	събота
SUNDAY	неделя



След дните от седмицата, с натискане на бутон 5 се променят настройките. Това става в следната последователност: настройка на часа, минутите, деня, месеца, годината. С бутони 1 и 2 се настройват параметрите. Изображенията на екрана са представени на следната фигура.

Настройка на часа	Настройка на минутите	Настройка на деня	Настройка на месеца	Настройка на годината

С бутон 6 можете винаги да се върнете един ход назад. За излизане от менюто за настройка на часовника, натиснете два пъти бутон 4.

8.2. Настройка на таймера

Има три вида настройка на таймера и това са:

- дневна: дава възможност печката сама да се включи и изключи 2 пъти през деня
- седмична: дава възможност печката да се програмира така, че да може да се включва и изключва 4 пъти дневно, седем дни в седмицата
- за уикенда: дава възможност печката сама да се включи и изключи 2 пъти през дните събота и неделя

8.2.1. Включване на таймера

Таймерът се включва по един и същи начин, независимо от това кой вид настройка е активирана (дневна, седмична, за уикенда). Таймерът се включва по следния начин:

Натиснете бутон 3 (set), след което на екрана ще се изпише съобщение **menu 01 SET CLOCK**. След това натиснете два пъти бутон 5 и на екрана ще се изпише съобщение **menu 02 SET CHRONO**. С натискане на бутон 3 (set) се влиза в менюто за настройка на таймера, а с това и за самото активиране на таймера. На екрана е изписано съобщение **m-2-1 ENABLE CHRONO**. След това, с още едно натискане на бутон 3 (set), на екрана се появява надпис **off m-2-1-01 ENABLE CHRONO**, което означава, че таймерът е изключен, а индикаторът настройва блицка. С натискане на бутони 1 или 2 се преминава от **off** на **on** и таймерът се включва.

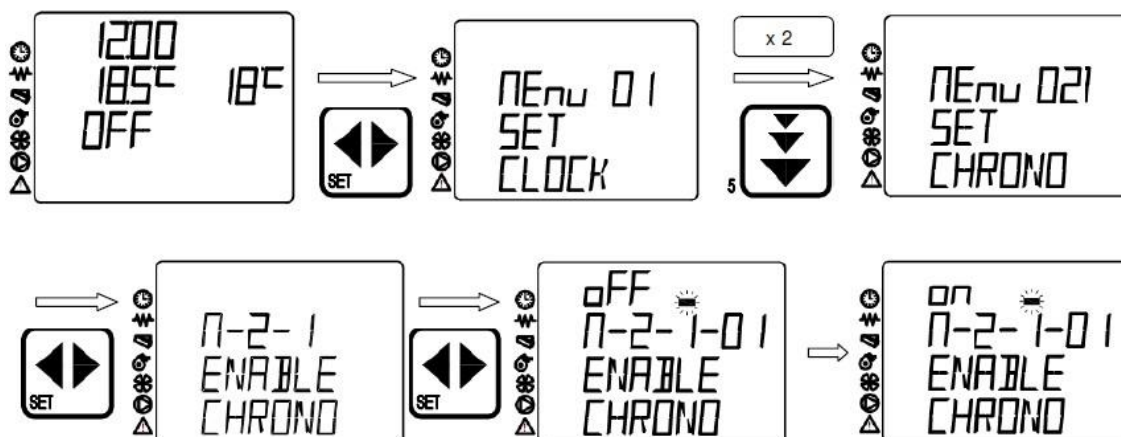

След включването на таймера на дисплея ще се включат индикаторите, които показват кой вид настройка е активирана (дневна, седмична, за уикенда) и индикатор до символа за часа, който указва, че таймерът е включен. Изгледът на екрана и означенията на индикатора са представени на следващата фигура.

- 1 - индикатор за дневно програмиране
- 2 - индикатор за седмично програмиране
- 3 - индикатор за програмиране за уикенда
- 4 - индикатор за таймера

С двукратно натискане на бутон 4 излизате от менюто за настройките.

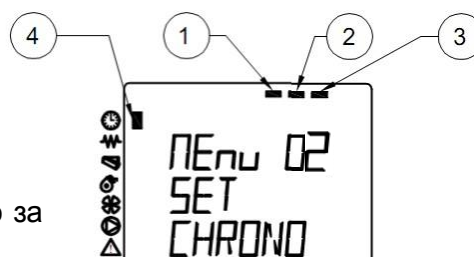

8.2.2. Дневно програмиране

ЗАБЕЛЕЖКА: Внимавайте зададените часове за включване и изключване на печката да не съвпадат. Внимавайте също за това между изключването и включването да са изминали най-малко 30 минути.

При дневното програмиране могат да се зададат две включвания и две изключвания на печката.

Натиснете бутон 3 (set), след което на екрана ще се изпише съобщение **menu 01 SET CLOCK**. След това натиснете два пъти бутон 5 и на екрана ще се изпише съобщение **menu 02 SET CHRONO**. С натискане на бутон 3 (set) се влиза в менюто за настройка на таймера, а с това и за самото активиране на таймера. На екрана е изписано съобщение **m-2-1 ENABLE CHRONO**. След това натиснете още веднъж бутон 5 и на екрана ще се изпише съобщението **m-2-2 PROGRAM DAY**.

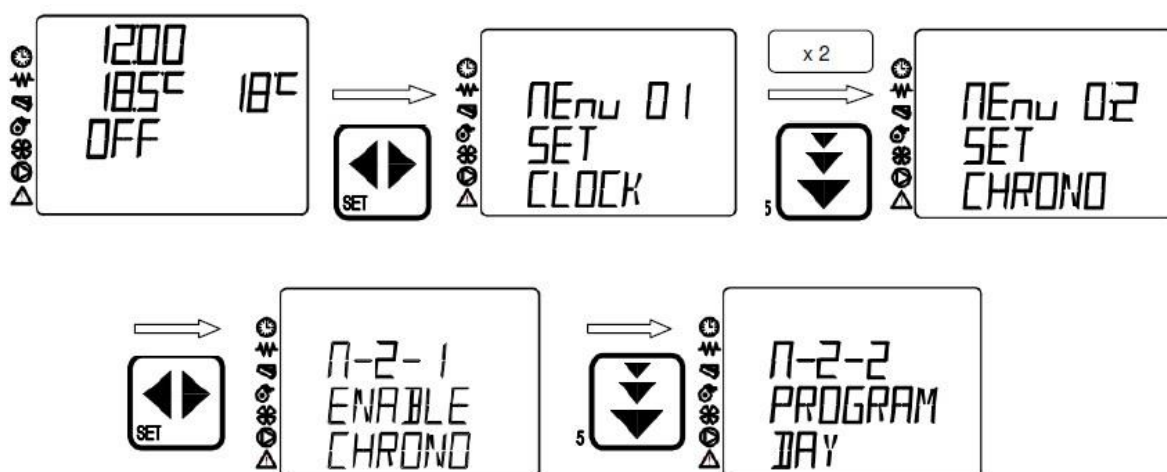





След това още веднъж натиснете бутон 3 (set) и на екрана се появява надпис **off m-2-2-01 CHRONO DAY**. С бутони 1 и 2 преминете на **on**, за да включите дневния таймер. С бутони 5 и 6 се движите по менютата, докато с бутони 1 и 2 променят параметрите. Изгледите на менютата са представени в следващата таблица. Времето можете да настроите в интервали от 10 минути.

Излизането от настройките става с двукратно натискане на бутон 4.

ПРИМЕР ЗА НАСТРОЙВАНЕ: Печката се включва в 6 часа и се изключва в 8 часа, следващото включване е в 14 часа и изключване в 22:30 часа. Параметрите трябва да се зададат както е посочено в следващата таблица.

m-3-2-01 CHRONO DAY	on
m-3-2-02 START 1 DAY	06:00
m-3-2-03 STOP 1 DAY	08:00
m-3-2-04 START 2 DAY	14:00
m-3-2-05 STOP 2 DAY	22:30

МЕНЮ	Възможност за настройки	Изглед на екрана
m-2-2-01 CHRONO DAY	off/on	
m-2-2-02 START 1 DAY	off/00:00-23:50	
m-2-2-03 STOP 1 DAY	off/00:00-23:50	
m-2-2-04 START 2 DAY	off/00:00-23:50	
m-2-2-05 STOP 2 DAY	off/00:00-23:50	

8.2.3. Седмично програмиране

ЗАБЕЛЕЖКА: Внимавайте зададените часове за включване и изключване на печката да не съвпадат. Внимавайте също за това между изключването и включването да са изминали най-малко 30 минути.

При седмичното програмиране можете да зададете четири включвания и четири изключвания на печката.

Натиснете бутон 3 (set), след което на екрана ще се изпише съобщение **menu 01 SET CLOCK**. След това натиснете два пъти бутон 5 и на екрана ще се изпише съобщение **menu 02 SET CHRONO**. С натискане на бутон 3 (set) се влиза в менюто за настройка на таймера, а с това и за самото активиране на таймера. На екрана е изписано съобщение **m-2-1 ENABLE CHRONO**. След това натиснете два пъти бутон 5 и на екрана ще се изпише съобщението **m-2-3 PROGRAM WEEK**.

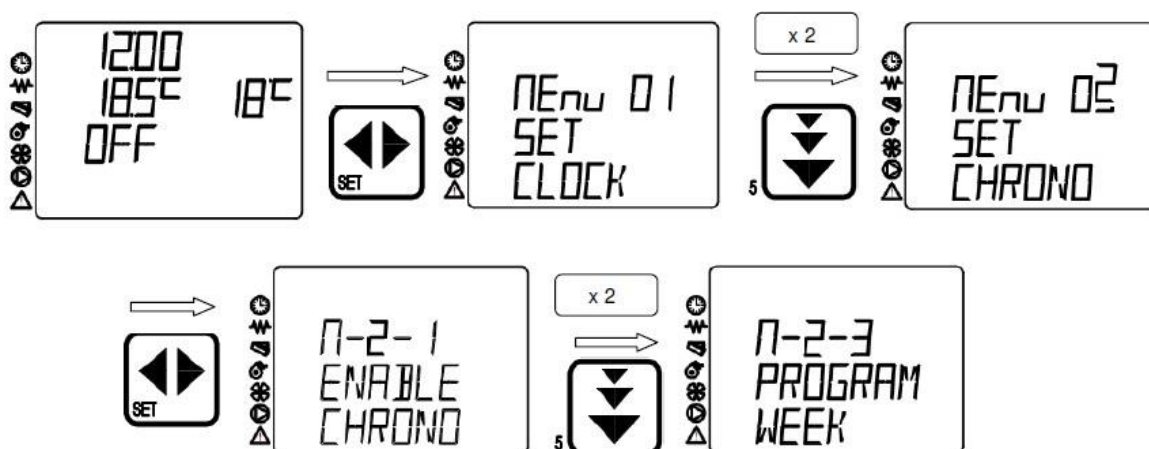

След това още веднъж натиснете бутон 3 (set) и на екрана се появява надпис **off m-2-3-01 CHRONO WEEKLY**. С бутони 1 и 2 преминете на **on**, за да включите седмичния таймер. С бутони 5 и 6 се движите по менютата, докато с бутони 1 и 2 променяте параметрите. Изгледите на менютата са представени в следващата таблица. Времето можете да настроите в интервали от 10 минути.

МЕНЮ	Възможност за настройки	Изглед на екрана
m-2-3-01 CHRONO WEEKLY	on/off	

m-2-3-02 START PROG-1	m-2-3-03 STOP PROG-1	m-2-3-04 MONDAY PROG-1	m-2-3-05 TUESDAY PROG-1
off/00:00-23:50	off/00:00-23:50	on/off	on/off

m-2-3-06 WEDNESDA PROG-1	m-2-3-07 THURSDAY PROG-1	m-2-3-08 FRIDAY PROG-1	m-2-3-09 SATURDAY PROG-1
on/off	on/off	on/off	on/off
OFF 7-2-3-06 WEDNESDA PROG-1	OFF 7-2-3-07 THURSDAY PROG-1	OFF 7-2-3-08 FRIDAY PROG-1	OFF 7-2-3-09 SATURDAY PROG-1
m-2-3-10 SUNDAY PROG-1	m-2-3-11 START PROG-2	m-2-3-12 STOP PROG-2	m-2-3-13 MONDAY PROG-2
on/off	off/00:00-23:50	off/00:00-23:50	off/on
OFF 7-2-3-10 SUNDAY PROG-1	OFF 7-2-3-11 START PROG-2	OFF 7-2-3-12 STOP PROG-2	OFF 7-2-3-13 MONDAY PROG-2
m-2-3-14 TUESDAY PROG-2	m-2-3-15 WEDNESDA PROG-2	m-2-3-16 THURSDAY PROG-2	m-2-3-17 FRIDAY PROG-2
off/on	off/on	off/on	off/on
OFF 7-2-3-14 TUESDAY PROG-2	OFF 7-2-3-15 WEDNESDA PROG-2	OFF 7-2-3-16 THURSDAY PROG-2	OFF 7-2-3-17 FRIDAY PROG-2
m-2-3-18 SATURDAY PROG-2	m-2-3-19 SUNDAY PROG-2	m-2-3-20 START PROG-3	m-2-3-21 STOP PROG-3
off/on	off/on	off/00:00-23:50	off/00:00-23:50
OFF 7-2-3-18 SATURDAY PROG-2	OFF 7-2-3-19 SUNDAY PROG-2	OFF 7-2-3-20 START PROG-3	OFF 7-2-3-21 STOP PROG-3
m-2-3-22 MONDAY PROG-3	m-2-3-23 TUESDAY PROG-3	m-2-3-24 WEDNESDA PROG-3	m-2-3-25 THURSDAY PROG-3
off/on	off/on	off/on	off/on
OFF 7-2-3-22 MONDAY PROG-3	OFF 7-2-3-23 TUESDAY PROG-3	OFF 7-2-3-24 WEDNESDA PROG-3	OFF 7-2-3-25 THURSDAY PROG-3

m-2-3-26 FRIDAY PROG-3	m-2-3-27 SATURDAY PROG-3	m-2-3-28 SUNDAY PROG-3	m-2-3-29 START PROG-4
off/on	off/on	off/on	off/00:00-23:50

m-2-3-30 STOP PROG-4	m-2-3-31 MONDAY PROG-4	m-2-3-32 TUESDAY PROG-4	m-2-3-33 WEDNESDA PROG-4
off/00:00-23:50	off/on	off/on	off/on

m-2-3-34 THURSDAY PROG-4	m-2-3-35 FRIDAY PROG-4	m-2-3-36 SATURDAY PROG-4	m-2-3-37 SUNDAY PROG-4
off/on	off/on	off/on	off/on

ПРИМЕР ЗА НАСТРОЙВАНЕ: Печката се включва в 6 часа и се изключва в 8 часа в понеделник, вторник и петък. Следващото включване е в 5 часа и 30 минути, а изключването е в 10 часа в сряда и четвъртък. Третото включване е всеки ден без събота и неделя от 17 часа, като изключването е в 22 часа. В събота и неделя печката се включва в 8 часа и се изключва в 23 часа. Параметрите трябва да се зададат както е посочено в следващите таблици.

m-2-3-01 CHRONO WEEKLY	on
m-2-3-02 START PROG-1	06:00
m-2-3-03 STOP PROG-1	08:00
m-2-3-04 MONDAY PROG-1	on
m-2-3-05 TUESDAY PROG-1	on
m-2-3-06 WEDNESDA PROG-1	off
m-2-3-07 THURSDAY PROG-1	off
m-2-3-08 FRIDAY PROG-1	on
m-2-3-09 SATURDAY PROG-1	off
m-2-3-10 SUNDAY PROG-1	off

m-2-3-11 START PROG-2	05:30
m-2-3-12 STOP PROG-2	10:00
m-2-3-13 MONDAY PROG-2	off
m-2-3-14 TUESDAY PROG-2	off
m-2-3-15 WEDNESDA PROG-2	on
m-2-3-16 THURSDAY PROG-2	on
m-2-3-17 FRIDAY PROG-2	off
m-2-3-18 SATURDAY PROG-2	off
m-2-3-19 SUNDAY PROG-2	off

m-2-3-20 START PROG-3	17:00
m-2-3-21 STOP PROG-3	22:00
m-2-3-22 MONDAY PROG-3	on
m-2-3-23 TUESDAY PROG-3	on
m-2-3-24 WEDNESDA PROG-3	on
m-2-3-25 THURSDAY PROG-3	on
m-2-3-26 FRIDAY PROG-3	on
m-2-3-27 SATURDAY PROG-3	off
m-2-3-28 SUNDAY PROG-3	off

m-2-3-29 START PROG-4	08:00
m-2-3-30 STOP PROG-4	23:00
m-2-3-31 MONDAY PROG-4	off
m-2-3-32 TUESDAY PROG-4	off
m-2-3-33 WEDNESDA PROG-4	off
m-2-3-34 THURSDAY PROG-4	off
m-2-3-35 FRIDAY PROG-4	off
m-2-3-36 SATURDAY PROG-4	on
m-2-3-37 SUNDAY PROG-4	on

8.2.4. Програмиране за уикенда

ЗАБЕЛЕЖКА: Внимавайте зададените часове за включване и изключване на печката да не съвпадат. Внимавайте също за това между изключването и включването да са изминали най-малко 30 минути.

При програмирането за уикенда можете да зададете две включвания и две изключвания на печката. Когато е активирано програмирането за уикенда се счита, че в двата почивни дни събота и неделя времето за включване и изключване на печката е едно и също.

Натиснете бутон 3 (set), след което на екрана ще се изпише съобщение **menu 01 SET CLOCK**. След това натиснете два пъти бутон 5 и на екрана ще се изпише съобщение **menu 02 SET CHRONO**. С натискане на бутон 3 (set) се влиза в менюто за настройка на таймера, а с това и за самото активиране на таймера. На екрана е изписано съобщение **m-2-1 ENABLE CHRONO**. След това натиснете три пъти бутон 5 и на екрана ще се изпише съобщението **m-2-4 PROGRAM WEEK-END**.

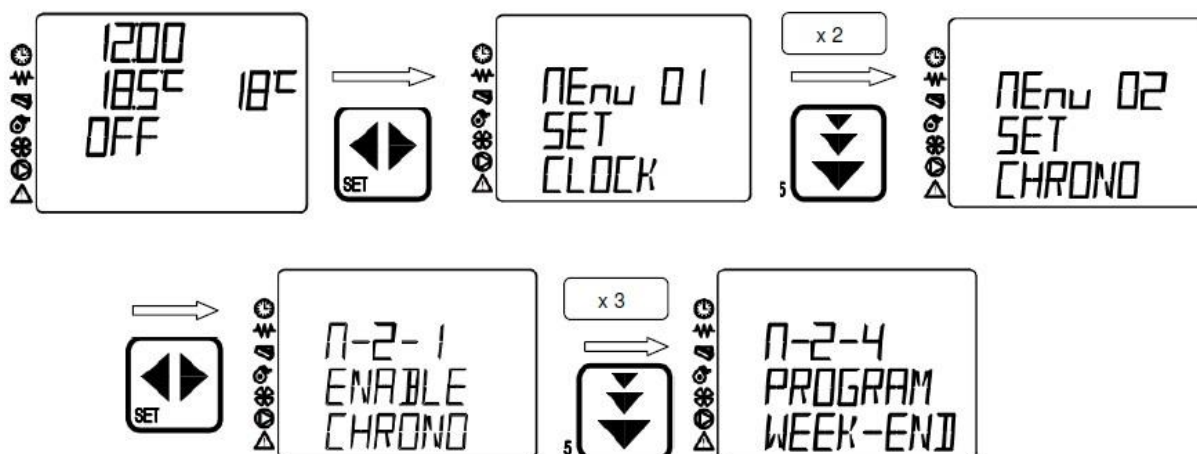

След това още веднъж натиснете бутон 3 (set) и на екрана се появява надпис **off m-2-4-01 CHRONO WEEK-END**. С бутони 1 и 2 преминете на **on**, за да включите таймера за уикенда. С бутони 5 и 6 се движите по менютата, докато с бутони 1 и 2 промените параметрите. Изгледите на менютата са представени в следващата таблица. Времето можете да настроите в интервали от 10 минути.

Излизането от настройките става с двукратно натискане на бутон 4.

ПРИМЕР ЗА НАСТРОЙВАНЕ: Печката се включва в 8 часа и се изключва в 17 часа, следващото включване е в 20 часа и изключване в 23 часа и 30 минути. Параметрите трябва да се зададат както е посочено в следващата таблица.

m-2-4-01 CHRONO WEEK-END	on
m-2-4-02 START 1 WEEK-END	08:00
m-2-4-03 STOP 1 WEEK-END	17:00
m-2-4-04 START 2 WEEK-END	20:00
m-2-4-05 STOP 2 WEEK-END	23:30

8.3. Задаване на езика

Налични са четири езика, които могат да бъдат избрани, и това са: английски, италиански, френски и немски. Езикът се избира, като се натисне бутон 3 (set), при което на дисплея се появява надпис **menu 01 SET CLOCK**. След това се натиска два пъти бутон 5 и на екрана се появява съобщение **menu 03 SELECT LANGUAGE**. С натискане на бутон 3 (set) се влиза в менюто за избор на езика, а на дисплея се изписва текущо избрания език, например **menu 03 ENGLISH**.

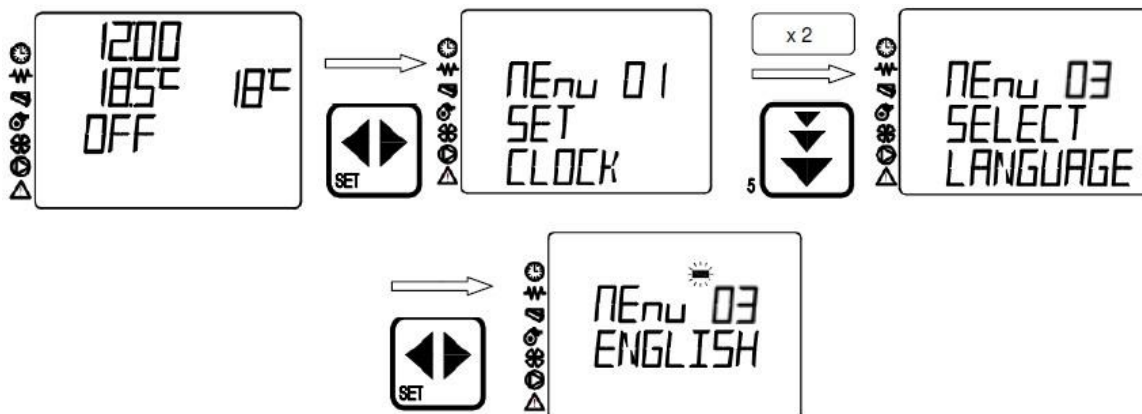

Промяната на езика става с помощта на бутони 1 или 2. Езикът по подразбиране е английски. Изгледът на дисплея за отделните езици е представен в следващата таблица.

Английски	Италиански	Френски	Немски

Излизането от настройките става с двукратно натискане на бутон 4.

8.4. Задаване на сезона

Тъй като съществува възможност печката да се използва за подгръване на топла вода в акумулиращи бойлери, необходимо е да настроите следната опция. Тя дава възможност за използване на печката и при летни, и при зимни условия. За да настроите сезоните, натиснете бутон 3 (set), при което на дисплея се появява надпис **menu 01 SET CLOCK**. След това натиснете три пъти бутон 5 и на екрана ще се появи съобщението **menu 04 CHOOSE SEASON**. С натискане на бутон 3 (set) се влиза в менюто за избор на сезона, а на дисплея се изписва текущо избраният сезон.



Промяната на сезоните става с бутони 1 или 2. Изгледът на дисплея за отделните сезони е представен в следващата таблица.

Зимен	Летен

Излизането от настройките става с двукратно натискане на бутон 4.

ЗАБЕЛЕЖКА: При първото пускане на печката може да се появи проблем с изписване на екрана на съобщението **WAIT COOLING**. Молим да проверите дали сезонът е добре настроен.

8.5. Задаване на режим STAND-BY

Режимът **STAND-BY** служи за настройка на печката така че да не харчи гориво ненужно. Неговата функция е печката да изгасне след достигане на зададената температура, т.е. да влезе в режим **STAND-BY**. Този режим е настроен така, че когато разликата в температурата стане повече от 2°C, печката автоматично да изгасне. Когато температурата падне с 2°C под зададената температура, печката автоматично се запалва отново. С помощта на този режим можете да икономисате значително количество гориво. **STAND-BY** режимът е фабрично настроен да работи с разлика 2°C от зададената температура, необходимо е само режимът да се включи или изключи.

Включването на режим **STAND-BY** става по следния начин. При натискане на бутон 3 (set) на дисплея се изписва съобщение **menu 01 ADJUST BLOWERS**. След това четири пъти се натиска бутон 5, при което на екрана се появява съобщение **menu 05 MODE STAND-BY**. С натискане на бутон 3 (set) се влиза в менюто за включване на режима. С бутони 1 или 2 режимът се включва и съответно изключва.



STAND-BY режимът е изключен	STAND-BY режимът е включен

За излизане от менюто натиснете двукратно бутон 4.

Когато печката влезе в режим **STAND-BY**, на дисплея се появява следното съобщение:



ЗАБЕЛЕЖКА: При тази печка има възможност за свързване на стаен термостат, което е описано в схемата за свързване, представена в приложението. При свързването на стайния термостат се включва термостатът, който се намира в задната част на печката.

8.6. Настройка на звуковата аларма за грешки

Тази аларма служи за звуково известяване, в случай на грешка при работата на печката. Алармата може да бъде включена или изключена. Включването на алармата става по следния начин:

При натискане на бутон 3 (set) на дисплея се изписва съобщение **menu 01 ADJUST BLOWERS**. След това пет пъти се натиска бутон 5, при което на екрана се появява съобщение **menu 06 MODE BUZZER**. С натискане на бутон 3 (set) се влиза в менюто за включване или изключване на звуковата аларма. С бутони 1 или 2 тя се включва или съответно изключва.



Звуковата аларма е изключена	Звуковата аларма е включена

За излизане от менюто натиснете двукратно бутон 4.

8.7. Първоначално зареждане на пелети

При липсата на пелети се стига до изпразване на дюзера, така че, дори когато се поставят пелети в резервоара, е необходимо известно време, докато дюзерът се напълни и печката стартира. При изпразване на дюзера се появява **Alarm 6**, описана в раздел „Грешки“.

След като сипете пелети в резервоара, трябва да направите следното:

Натиснете бутон 3 (set), при което на дисплея ще се появи съобщение **menu 01 ADJUST BLOWERS**. След това натиснете шест пъти бутон 5, при което на екрана ще се появи съобщение **menu 07 LOAD INITIAL**. С натискане на бутон 3 (set) се влиза в менюто за зареждане на пелети, след което на дисплея се появява съобщение **off menu 07 P1 TO LOAD**, което означава, че трябва да натиснете бутон 1, за да започне пълненето на дюзера с пелети. За да се напълни дюзерът са необходими около 45 секунди, но е най-добре да спрете пълненето в момента, когато в чашката се сипят първите пелети, което може да се забележи визуално.

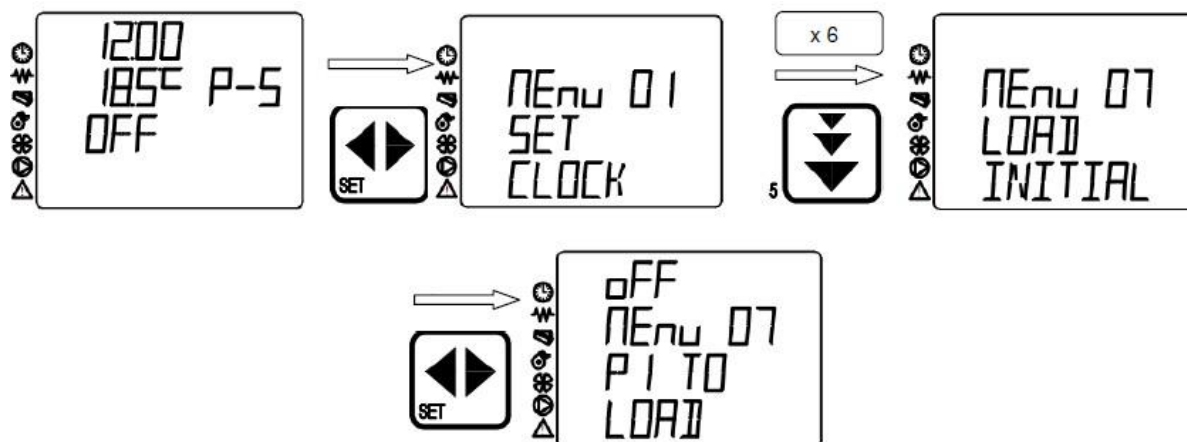

На следващата фигура е показан изгледът на дисплея при започване на зареждането на пелети. Отброяването започва от 90 секунди в обратен ред.

За прекъсване на сипването натиснете бутон 4.

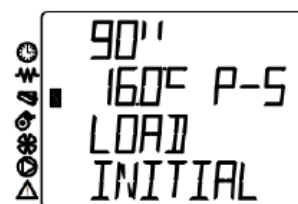

8.8. Информация за работата на печката

Информацията за работата на печката е полезна, тъй като във всеки момент можете да проследите в какъв режим работи печката, каква е температурата на изходящите газове, каква е скоростта на въртене на вентилатора, колко време остава до следващото действие и т.н.

За влизане в режима на мониторинг на работата на печката, направете следното:

Натиснете бутон 3 (set), при което на дисплея ще се появи съобщение **menu 01 ADJUST BLOWERS**. След това натиснете седем пъти бутон 5, при което на екрана ще се появи съобщение **menu 08 STATE STOVE**.

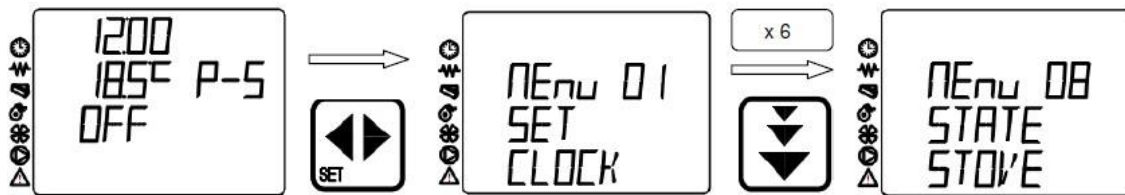

С натискане на бутон 3 (set) се влиза в менюто за извеждане на съобщения относно статуса на печката. Съобщенията периодично ще се сменят. Последователността на изписване и изгледът на дисплея са представени на следващата фигура.

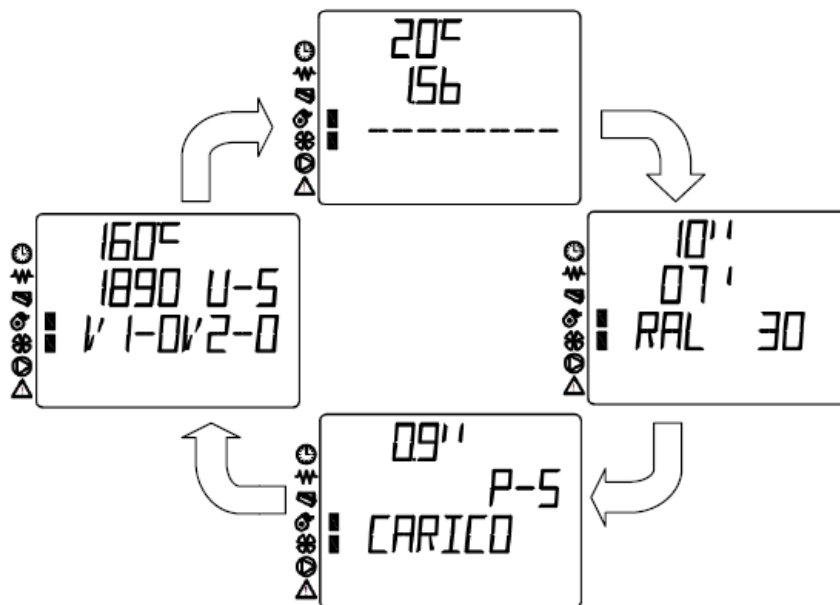

С помощта на бутон 4 се излиза от менюто, което дава информация относно работата на печката.

8.9. Технически настройки

Това меню е запазено само за професионалисти и сервизни техници, които притежават необходимата квалификация за работа по настройките на печката. Всяка промяна на параметрите, извършена без знанието на упълномощените лица или сервизни техници, прави гаранцията невалидна.

9. СТАТУС НА РАБОТАТА НА ПЕЧКАТА

Статусът на работата на печката може да се провери с помощта на бутоните. С натискане на бутоните можете да проверите моментната температура на изходящите газове, режима на работа на печката, вкарването на пелети, оставащото време до следващото действие и т.н.

При натискане и задържане на бутон 1, на екрана се появява следният изглед. Той предоставя информация за текущия режим на работа на печката и текущото зареждане на пелети. С отстраняване на пръста от бутона екранът ще се върне на основното меню.



При натискане и задържане на бутон 2, на екрана се появява следният изглед. Той предоставя информация за температурата на изходящите газове, режима на работа на печката, скоростта на вентилатора за канално отвеждане на топлината (опция). С отстраняване на пръста от бутона екранът ще се върне на основното меню.

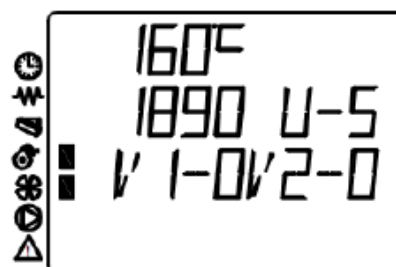

При натискане и задържане на бутон 5, на екрана се появява следният изглед. Тази опция е предназначена за печка за етажно отопление, така че при обикновената печка няма никакво предназначение. Екранът предоставя информация относно зададената температура на водата в котела, както и за налягането в котела. С отстраняване на пръста от бутона екранът ще се върне на основното меню.

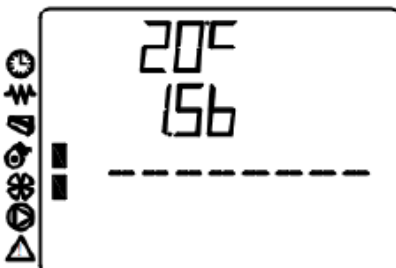

При натискане и задържане на бутон 6, на екрана се появява следният изглед. Той предоставя информация относно оставащото време до следващия режим на работа на печката. С отстраняване на пръста от бутона екранът ще се върне на основното меню.

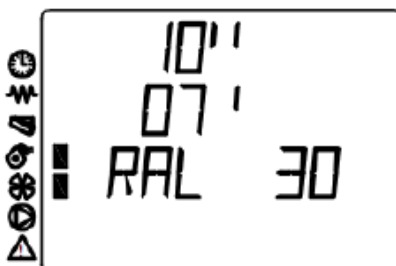

10. ГРЕШКИ ПРИ РАБОТАТА НА ПЕЧКАТА

При всяка грешка в работата на печката се включва индикаторът до знака за предупреждение и печката автоматично спира да работи. Има няколко грешки, които могат да се появят при работата на печката, и те са подробно описани по-долу.

Грешка вследствие на спиране на електричеството или изключване от електрическата мрежа по време на работа. При спиране на електричеството или изключване от електрическата мрежа по време на работа ще се появи грешка, съпроводена от светване на индикатора за грешки, а на екрана ще се редуват съобщенията **AL1 BLACK OUT** и **ALLARME ATTIVO**.



Неизправна сонда за измерване на температурата на изходящите газове. Ако се появи съобщението **AL2 SONDA FUMI**, трябва да проверите дали сондата за измерване на температурата на изходящите газове е добре свързана и дали случайно не е прекъсната. Ако сондата е прекъсната, повикайте сервизен техник, който да смени неизправната сонда. Сондата за измерване на температурата на изходящите газове не може да се удължава или снажда.



Проверката на сондата, която измерва температурата на изходящите газове, става по следния начин. Натиснете бутон 2 и задръжте, докато на екрана се появи следното съобщение. Код 373°C означава, че сондата за изходящите газове е неизправна или не е добре свързана в конектора. За този проблем задължително се обърнете към сервизен техник.

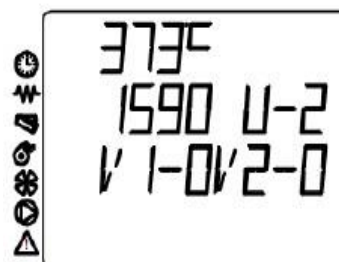

Висока температура на изходящите газове. Когато температурата на изходящите газове надвиши фабрично зададената стойност, на екрана ще се появи съобщението **HOT EXHAUST**. Печката автоматично ще премине в по-нисък режим на работа и ще намали температурата на изходящите газове. Ако това съобщение се появява често, повикайте сервизен техник. Печката може да се използва и в по-ниски режими на работа от тези, при които това съобщение се появява.



Прекалено висока температура на изходящите газове. Ако температурата на изходящите газове не спада и при изписване на съобщението **HOT EXHAUST**, печката ще продължи да работи при минимален режим, докато температурата не спадне под 280°C. Ако температурата надвиши 280°C, ще се появи съобщението **AL3 SMOKE HOT**.



Грешка вследствие на неизправна работа на вентилатора на изходящите газове. На дисплея ще се появи съобщението **AL 4 FAN FAILURE**, което ще се редува със съобщението **ALLARME ATTIVO**.



Грешка може да се появи вследствие на блокиране на вентилатора, както и в резултат на неизправност на контактите, които захранват вентилатора с електроенергия, или поради прекъсване на кабелите, които измерват броя на оборотите на вентилатора. Ако се появи тази грешка задължително се обърнете към сервиза. Неизправност на вентилатора може да се забележи и чрез натискане и задържане на бутон 2 – при неизправност, на мястото за броя на оборотите на вентилатора ще бъде изписано **000**.

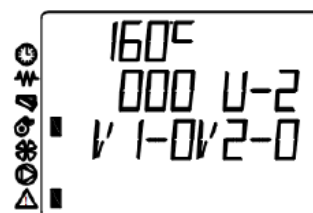

Грешка вследствие на невъзможност на печката да се запали. На дисплея ще се появи съобщение **AL 5 NO LIGHTIN-**, което ще се редува със съобщението за грешка **ALLARME ATTIVO**, както е показано на фигурата по-долу:



Грешка може да се появи вследствие на неизправност на сондата, която измерва температурата на изходящите газове, поради ниска температура на изходящите газове, недостатъчно количество пелети, необходими за запалването, или поради неизправност на горелката.

Ако за период от 25 минути температурата на изходящите газове не успее да достигне 40°C, печката няма да стартира. Можете да проверите температурата на изходящите газове с натискане и задържане на бутон 2. Ако тя е по-ниска от необходимата, пещта няма да може да започне да работи. Трябва да проверите дали в резервоара има достатъчно пелети, както и дали сондата не е прекъсната. Възможно е причината да е неизправност на горелката или блокиране на дозатора, поради което да няма подаване на пелети.

Проверката дали пелетите достигат до горелката може да се осъществи само визуално, а именно като наблюдавате за около 60 секунди тръбата, през която пелетите се подават в горилната камера. Ако няма подаване на пелети, причината е или празен резервоар за пелетите, или блокиране на дозатора. При блокиране на дозатора опитайте с няколко стартирания на печката. Ако това не помогне, задължително повикайте сервизния техник.

Неизправност на запалката може да се забележи като при стартиране на печката няма нито искра, нито обгорени пелети. Понякога може да забележите и загряване на запалката. В случай на неизправност на запалката можете да запалите печката с помощта на подпалки или възпламеняващ гел. Възможно най-скоро се свържете с обслужващия оторизиран сервиз.

Грешка вследствие на изпразване на резервоара за пелети. На дисплея ще се появи съобщението **AL 6 NO PELLET**, което ще се редува със съобщението за грешка **MEMORIA ALLARME**, както е показано на фигурата по-долу:

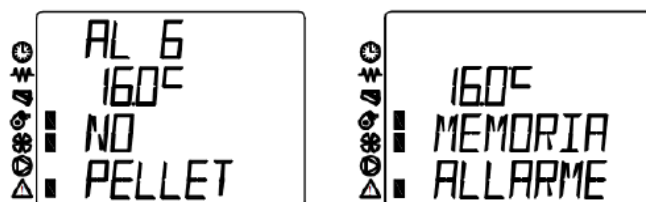

Изчистете алармата с натискане на бутон 4 и изчакайте печката да се охлади. След това следвайте инструкциите от раздел **8.7. Първоначално зареждане на пелети** и стартирайте печката.

ЗАБЕЛЕЖКА: Тази аларма може да се появи в резултат на засядане на пелети с неадекватни размери.

Грешка поради неизправност на предпазния термостат. Предпазният термостат служи за предотвратяване на евентуално възпламеняване на пелетите, които се намират в резервоара за пелети. При неизправност на предпазния термостат на дисплея ще се появи съобщението **AL 7 SAFETY THERMAL**, което ще се редува със съобщението за грешка **ALLARME ATTIVO**, както е показано на фигурата по-долу:

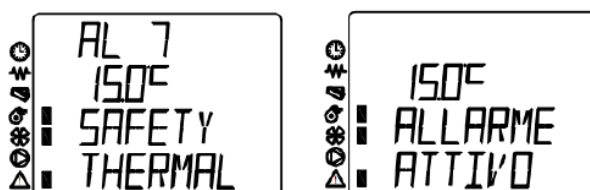

Отвийте капачето на предпазния термостат (1) и проверете дали игличката (2) е вкарана или издадена. Ако е издадена напред, натиснете я и отново стартирайте печката. Ако е вкарана или не може да се вкара, а печката продължи да дава същата грешка, повикайте сервизния техник.

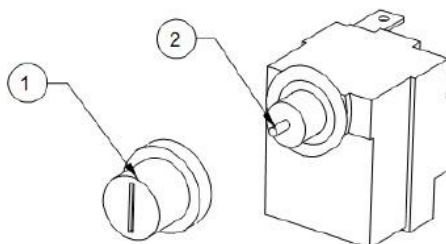

Грешка поради неизправност на предпазния пресостат. Предпазният пресостат служи за проверка на подналягането в димоотвода. Ако подналягането е недостатъчно, печката ще спре да работи и няма да може да се запали. При неизправност на предпазния пресостат на дисплея ще се появи съобщението **AL 8 FAILURE DEPRESS**, което ще се редува със съобщението за грешка **ALLARME ATTIVO**, както е показано на фигурата по-долу:



До грешка в работата на предпазния пресостат може да се стигне ако печката не дърпа добре, ако коминът или димоотводите на печката са запушени или ако вентилаторът прави малко обороти. Ако печката не дърпа добре, проверете дали плетениците на вратичките и съндъчето за пепел са добре поставени, да не би да са случайно отлепени и под. Ако плетениците са добре поставени, проверете комина. Коминът се проверява като доближите пламък до отвора на комина на стената. Ако пламъкът се накланя към отвора на комина, значи коминът е в добро състояние и дърпа добре. Ако пламъкът се връща към стаята или е спокоен, значи коминът не е изправен и не дърпа. В този случай повикайте коминочистач. Чистенето на печката е описано в раздела за поддръжка на печката.

Неизправна сонда за измерване на температурата на водата.

В случай на неизправност на сондата за измерване на температурата на водата трябва да повикате оторизиран сервизен техник. Сондата трябва да се смени веднага, за да може печката да работи добре.



Прекалено висока температура на водата.

В случай на поява на тази грешка, трябва да изгасите печката и да повикате сервизен техник, който да отстрани тази неизправност.



Неизправна сонда за измерване на околната температура.

В случай на неизправност на сондата за мерене на околната температура, на екрана вместо температурата ще бъде изписано 00.0°C. Ако температурата в помещението е 0°C ще пише същото. Проверете дали температурата се повишава когато държите сондата в ръка. Ако не се повишава, това означава че сондата е повредена. В случай на неизправност на сондата повикайте сервизния техник.

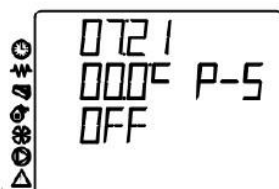

11. ПОЧИСТВАНЕ И ПОДДРЪЖКА НА ПЕЧКАТА

При дневното и седмичното почистване изключете печката от главния прекъсвач чрез преместване на превключвателя в позиция 0. При цялостното почистване на печката тя трябва да е изключена и от източника на електрозахранване (от контакта). Можете да започнете почистването на печката най-малко 30 минути след като тя престане да работи, за да не се стигне до изгаряния при допира с все още горещи части на печката.

При почистване с влажна кърпа и вода внимавайте водата да не достигне до електрическите компоненти на печката. Ако това все пак се случи, не палете печката и повикайте сервизен техник.

При почистването на печката избягвайте силни почистващи препарати и абразивни средства, както и всички препарати, съдържащи бензин, алкохол, каквито и да било киселини или разреждател.

Боядисаните или пластмасови части почиствайте леко с влажна кърпа, като при тях могат да се използват и меки почистващи препарати, разредени с вода.

Дневно почистване

Подразбира почистване на стъклото и контейнера в горивната камера, в който се осъществява изгарянето. Пепелта от чекмеджето за пепел съхранявайте далеч от запалими материали, в случай, че случайно са останали тлеещи парчета пелети. Задължително проверете дали всички дупчици на решетката са добре почиствени. Също така можете да почистите пепелта от горилната камера. За целта можете да използвате вакуумния инструмент, предназначен за почистване на пепел.



При почистването на решетката, в която става изгарянето, трябва да свалите металната преграда, която се намира в предната ѝ част.



Извадете решетката и я изтръскайте от пепела. С остър предмет почистете всички дупчици на решетката.



Стъклото почиствайте единствено когато печката е изстинала. За целта използвайте суха кърпа. Ако по него има следи от сажди или други следи, можете да използвате и влажна кърпа, но след това отново забършете стъклото със суха кърпа.



Седмично почистване

Освен дневното почистване, трябва да изпразвате чекмеджето за пепел веднъж седмично или по-често, ако използвате по-голямо количество пелети.

Месечно почистване

Необходимо е веднъж месечно и в края на отоплителния сезон (или след изгаряне на 1 тон пелети) да почистите печката изцяло. Ако използвате пелети с лошо качество, вероятно ще бъде необходимо да почиствате по-често. Наред с действията, които извършвате при дневното и седмичното почистване, трябва да отворите печката на предвидените места (зад чекмеджето за пепел на ревизионния отвор, където се намира вентилаторът за изходящите газове и над горния декоративен капак) и да почистите печката основно.

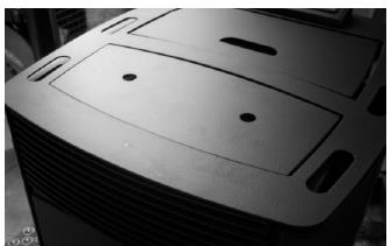

При почистването на ревизионния отвор на капака на котела трябва първо да развиете 6 имбусни винта, след това да свалите капака на ревизионния отвор. Отстранете пепелта, която се е натрупала на повърхността на ревизионния отвор, и прочистете тръбата на котела. Трябва да направите това първо защото пепелта ще падне в камерите, които се намират под котела.



Ето как изглежда печката след отваряне на ревизионния капак на котела.

За да монтирате отново капака, извършете къщите процедури като при свалянето му, но в обратен ред. Внимавайте да не повредите уплътнителя, който се намира под капака.



Почистването на ревизионния отвор зад чекмеджето за пепел се извършва, като първо се извади чекмеджето за пепел, после се развият 4-те винта, които задържат капака. Почистете праха, който се е натрупал по ревизионния отвор, след което върнете всички елементи по местата им. Обърнете внимание на уплътнителя, залепен за капака.

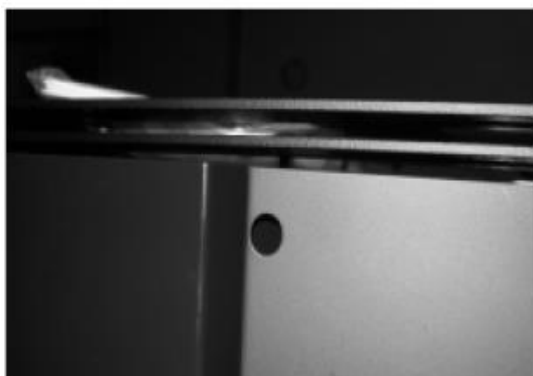

За да почистите ревизионния отвор на вентилатора трябва да свалите страничния панел. За целта развийте винтовете, които се намират на задния панел на печката и тези, които се намират на страничния панел на печката.

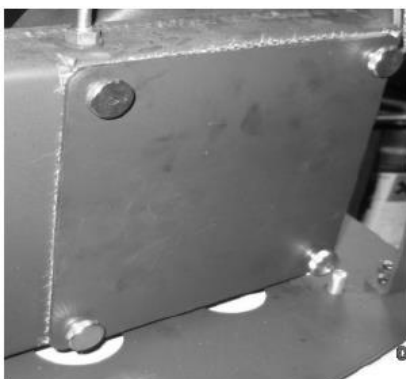

След това трябва да развийте 4-те винта, които придържат капака. Почистете праха, който се е натрупал по ревизионния отвор, след което върнете всички елементи по местата им. Обърнете внимание на уплътнителя, залепен за капака.

12. ПРИЛОЖЕНИЕ А

Схема на свързване на отоплителната инсталация

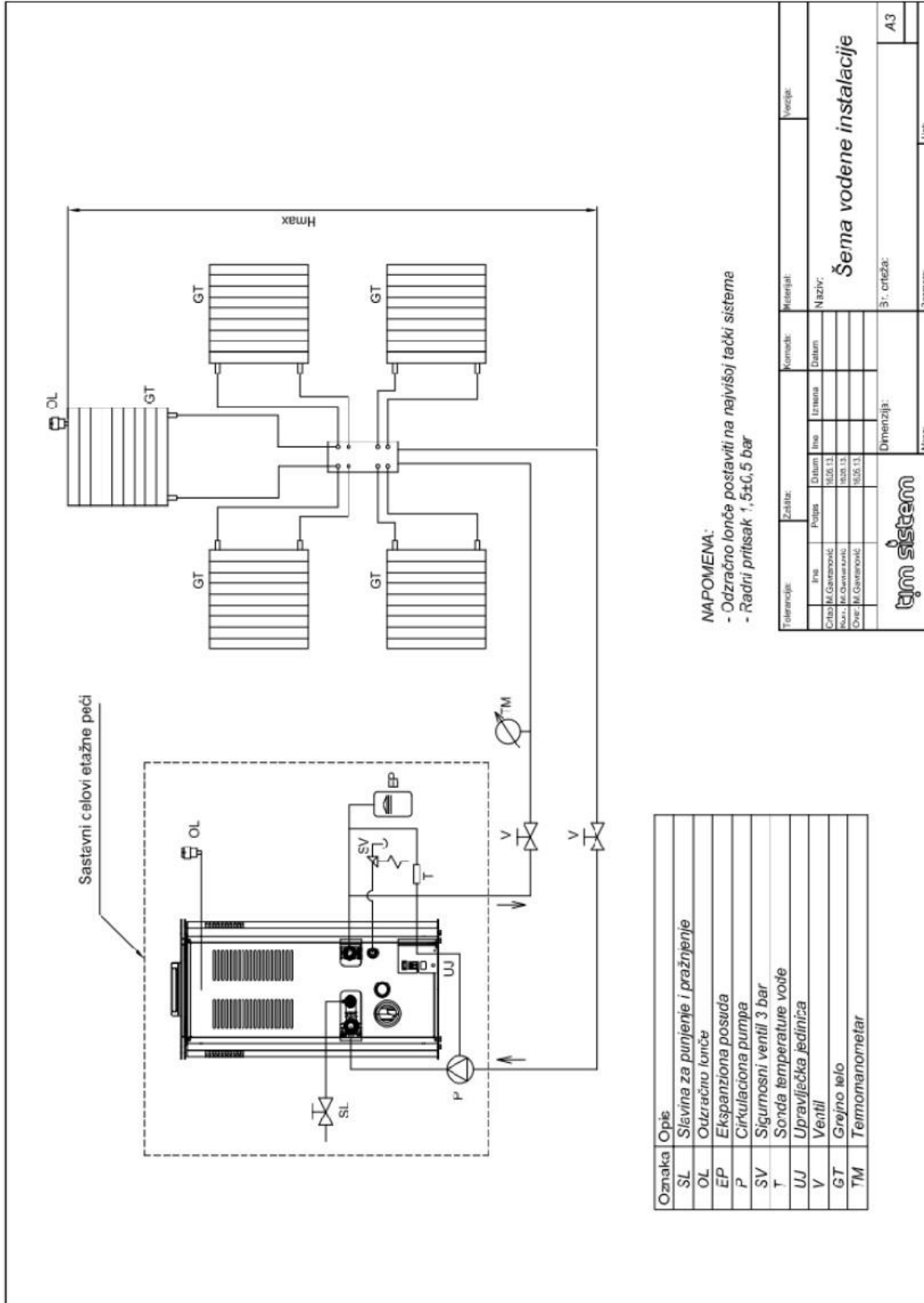

NAPOMENA:
 - Odračno lonče postaviti na najvišoj tački sistema
 - Radni pritisak 1,5±0,5 bar

Oznaka	Opis
SL	Slavina za punjenje i pražnjenje
OL	Odračno lonče
EP	Ekspanziono posuda
P	Cirkulaciona pumpa
SV	Sigurnosni ventil 3 bar
T	Sonda temperature vode
UJ	Upravljačka jedinica
V	Ventil
GT	Grejno telo
TM	Termomanometar

Означение	Описание
SL	Кранче за пълнене и източване
OL	Обезвъздушителен вентил
EP	Разширителен съд
P	Циркулационна помпа
SV	Предпазен вентил 3 бара
T	Сонда за температурата на водата
UJ	Единица за управление
V	Вентил
GT	Отоплително тяло
TM	Термоманометър

Забележка:

Обезвъздушителният вентил трябва да се намира на най-високата точка на системата

Работното налягане е 1,5 +/- 0,5 бара

13. ПРИЛОЖЕНИЕ Б

Схема на свързване на единицата за управление

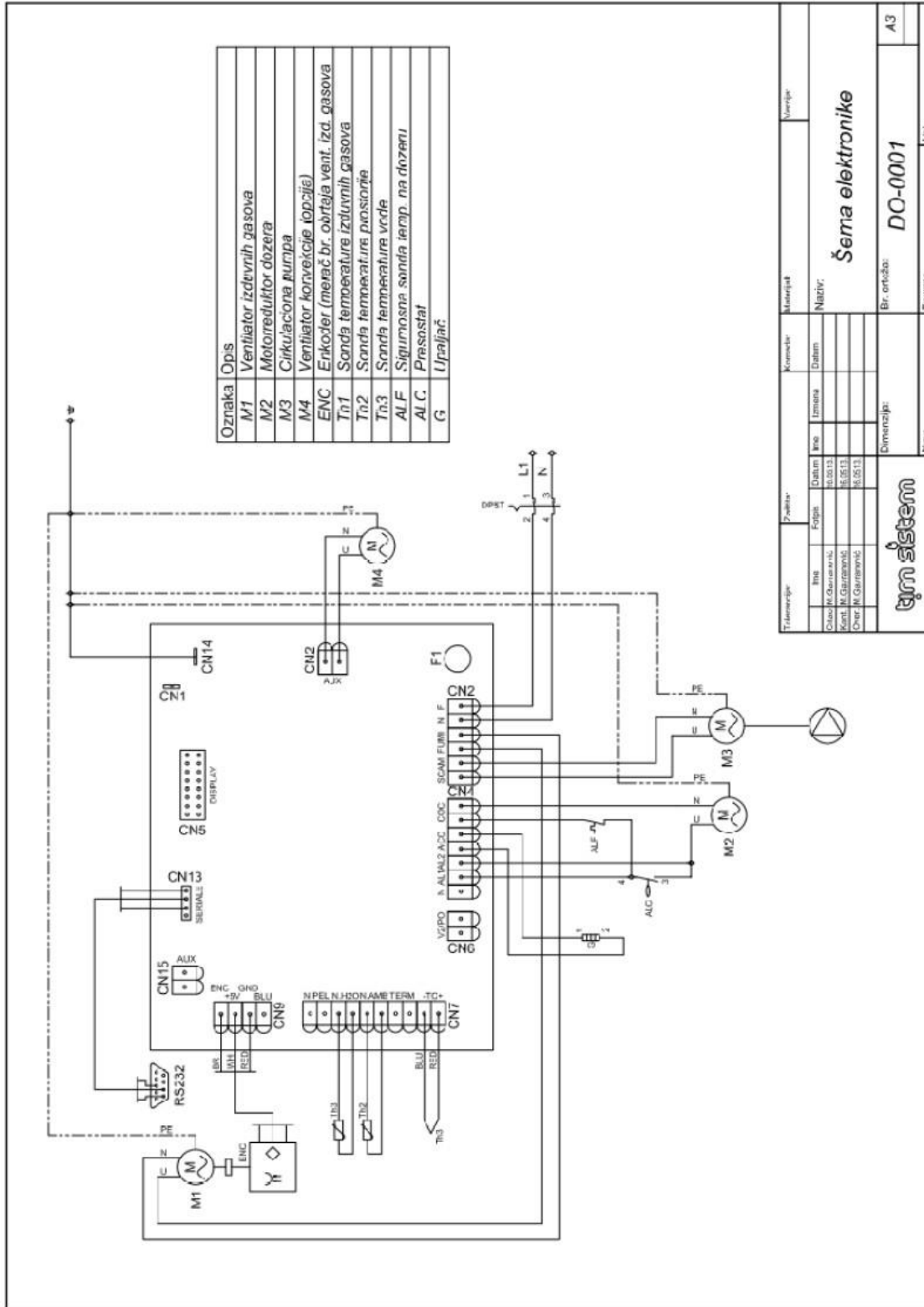

Tehničke specifikacije		Zaštita		Kontrola		Vizualizacija	
Ima	Polja	Datum	Imena	Datum	Imena	Naziv:	
Članovi Garancije	30.05.13					Šema elektronike	
Kritični Garancije	30.05.13					Br. oznake: DO-0001	
Overni Garancije	30.05.13					Dimenzije: A3	
ujm system							
Pozivni broj: _____							

Означение	Описание
M1	Вентилатор на изходящите газове
M2	Моторредуктор на дозатора
M3	Циркулационна помпа
M4	Вентилатор за конвекция (опция)
ENC	Енкодер (измервател за броя на оборотите на вентилатора за изходящите газове)
Th1	Сонда за температурата на изходящите газове
Th2	Сонда за температурата в помещението
Th3	Сонда за температурата на водата
ALF	Предпазна сонда за температурата на дозатора
ALC	Пресостат
G	Горелка