

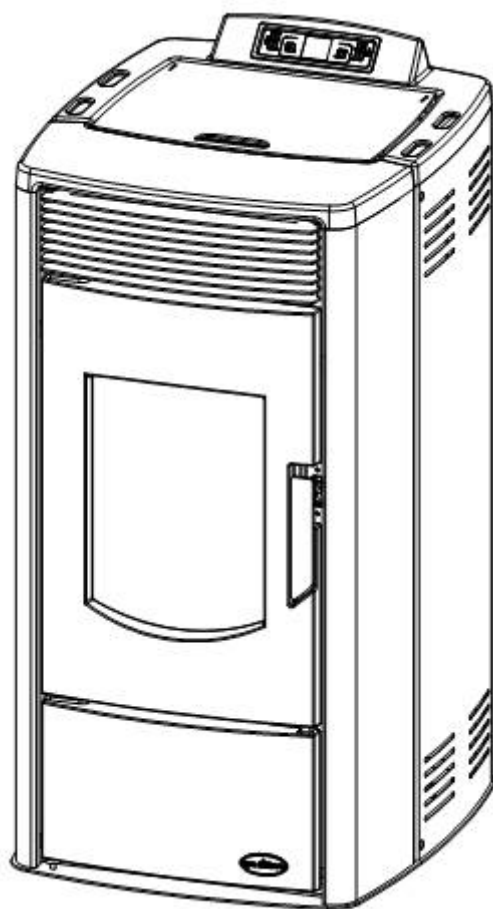

RITTIUM 7 пелетна камина

УПЪТВАНЕ ЗА МОНТАЖ, НАСТРОЙКА И УПОТРЕБА

Достъпна във вариант с метална и керамична горна плоча



* * * вариант с керамична плоча



EN 14785:2006

СЪДЪРЖАНИЕ

1.	ЗА ПЕЛЕТИТЕ	2
1.1	КАЧЕСТВО НА ПЕЛЕТИТЕ	3
2.	ПРЕДИ СТАРТИРАНЕ НА КАМИНАТА	4
3.	ТЕХНИЧЕСКИ ХАРАКТЕРИСТИКИ	5
4.	ОСНОВНИ КОМПОНЕНТИ	6
5.	МОНТАЖ	7
6.	ДИСПЛЕЙ И ДИСТАНЦИОННО УПРАВЛЕНИЕ	9
6.1	СИМВОЛИ НА ОСНОВНИТЕ КОМПОНЕНТИ	9
6.2	ДИСТАНЦИОННО УПРАВЛЕНИЕ	10
7.	УПОТРЕБА НА КАМИНАТА	12
7.1	ВКЛЮЧВАНЕ И ИЗКЛЮЧВАНЕ НА КАМИНАТА	12
7.2	НАСТРОЙКИ НА ТЕМПЕРАТУРАТА И РЕЖИМА НА РАБОТА ..	13
8.	НАСТРОЙКИ	14
8.1	НАСТРОЙКИ НА ВЕНТИЛАТОРИТЕ (опция)	14
8.2	НАСТРОЙКИ НА ЧАСОВНИКА	15
8.3	НАСТРОЙКИ НА ТАЙМЕРА	16
8.3.1	ВКЛЮЧВАНЕ НА ТАЙМЕРА	16
8.3.2	ДНЕВНО ПРОГРАМИРАНЕ	17
8.3.3	СЕДМИЧНО ПРОГРАМИРАНЕ	20
8.3.4	ПРОГРАМИРАНЕ ЗА УИКЕНДА	23
8.4	НАСТРОЙКИ НА ЕЗИКА	25
8.5	НАСТРОЙКИ НА STAND-BY РЕЖИМА	26
8.6	НАСТРОЙКИ НА ГОВОРИТЕЛЯ	27
8.7	НАЧАЛНО ПОДАВАНЕ НА ПЕЛЕТИ	27
8.8	ИНФОРМАЦИЯ ЗА РАБОТАТА НА КАМИНАТА	28
8.9	ТЕХНИЧЕСКИ НАСТРОЙКИ	29
9.	СТАТУС НА РАБОТА НА КАМИНАТА	30
10.	ГРЕШКИ В РАБОТАТА НА КАМИНАТА	31
11.	ПОЧИСТВАНЕ И ПОДДРЪЖКА	35
12.	ГАРАНЦИОННА КАРТА	36
13.	ПРИЛОЖЕНИЕ	37

1. ЗА ПЕЛЕТИТЕ

Пелетите са високоенергийно гориво, което се добива чрез технологичен процес включващ смилане, изсушаване и пресоване на различни материали с органичен произход и представлява гориво с висока енергийна ефективност. Като суровини за производството им може да се използват горска отпадна дървесина, дърва за огрев, стърготини и друг отпаден материал от преработката на дърво (дървени пелети), слама от соя и пшеница, от царевица или обелки от слънчоглед (агро пелети).

В съвременните условия на живот, когато се акцентира върху опазването на околната среда и устойчивото развитие, горивата, които се произвеждат от биомаса, добиват все по – голяма популярност.

Използването на пелети като средство за огрев има няколко предимства при опазването на околната среда, но най – големите ползи са за самите потребители:

- Топлинната енергия от използването на един тон пелети се равнява на тази от 500 литра мазут или 450 кг. пропан – бутан или 600 кубически метра природен газ или 4.800 киловат - часа електрическа енергия;
- Значително намаляват емисиите на вредни газове като въглероден и серен диоксид и живак, а след изгаряне оставят 0,5 – 1% пепел;
- Дървените пелети се произвеждат от 100% естествени материали и не съдържат допълнителни свързващи вещества, химикали или добавки;
- В сравнение с други горива или електрическа енергия използването на пелети е значително по - икономично;
- Пелетите заемат много по – малко място от въглищата или дървата за огрев.

1.1. Качество на пелетите

Качеството на пелетите е от голямо значение за функционирането на камината. Некачествените пелети или пелети с неподходящ размер могат да доведат до лошото функциониране на камината.

Ето няколко съвета как да изберете и съхранявате пелетите:

- на пелета трябва да бъде 6 мм., а дължината около 30 мм.;
- Използвайте само дървени пелети;
- Пелетите трябва да бъдат с цилиндрична форма;
- Качественият пелет би трябвало да потъне бързо, когато се сложи във вода;
- Пелетите не са качествени, ако има много прах в дъното на чувала;
- Опаковката на пелетите трябва да е херметически запечатана, защото пелетите попиват влага;
- Влажността трябва да бъде по – ниска от 10%;
- Съхранявайте пелетите в сухо и добре проветрено помещение, далече от огън или уреди, които развиват висока температура.

2. ПРЕДИ СТАРТИРАНЕТО НА КАМИНАТА

Задължително спазвайте препоръките в този раздел. Производителят не носи никаква отговорност в случай на неспазване препоръките в това упътване. Неспазването на упътването за правилна употреба и поддръжка води до загуба на гаранцията.

- Преди стартирането на камината задължително прочетете това упътване;
- Камината се използва само за отопление;
- Дръжте камината далеч от запалими материали;
- Дръжте камината в помещения, в които няма влага;
- Не позволявайте на деца или домашни любимци да се приближават до камината, защото някои от частите развиват висока температура и може да се опарят;
- Не докосвайте частите, които развиват висока температура; димоотводът, стъклото, вратата на горивната камера, страниците;
- Чистете камината само, когато е студена (камината е напълно изстинала след 30 минути от момента на изключването и);
- Чистете камината само, когато е изключена от електрическата мрежа (раздел: *основни компоненти на камината*);
- В помещението, в което се пали камината трябва да има постоянен приток на свеж въздух (раздел: *монтаж*)

Камината и амбалажът и са направени от материали, които могат да се рециклират. Камина, която няма повече да ползвате, трябва да бъде сложена на предвиденото за целта място или да се потърси службата за извозване на отпадъци. Спазвайте законите на държавата, в която се намира камината. Изхвърлете амбалажа от камината на предвиденото за целта място или потърсете службата за извозване на отпадъци.

За всички неизправности във функционирането на камината търсете оторизирано сервизно лице.

Всички неизправности се отстраняват от оторизирано сервизно лице. В случай, че неоторизирано лице извърши ремонт или преправи камината, гаранцията автоматично отпада и всяка по – нататъшна поправка от оторизирано лице се заплаща.

ЗАБЕЛЕЖКА: Преди опаковане всяка камина минава през контрол за правилно функциониране и изправност. Възможно е да останат следи от горене в горивната камера. Възможно е също така да остане и малко количество пелети в бункера.

Възможно е при първото запалване камината да отделя дим и изпарения. Ако е необходимо, можете да проветрите помещението.

3. ТЕХНИЧЕСКИ ХАРАКТЕРИСТИКИ

В таблица 1. са дадени техническите характеристики на камината.

Таблица 1.

Мощност	kW	6 kW	8 kW	10 kW
Размери (Ш x Д x В)	mm	523 x 603 x 1041		
Тегло	kg	115		
Гориво (размери)		дървени пелети (Ø6 mm L≈30 mm)		
Димоотвод	mm	Ø 80		
Тяга на комина	Pa	12±2		
Капацитет на бункера	kg	19		
Напрежение	V	230 ± 15%		
Честота	Hz	50		
Мощност в режим "работа"	W	55 - 160 *		
Мощност при запалване	W	400 - 450 **		
КПД (номинален)	%	87,6		
Редуцирана мощност	kW	2,87		
Номинален разход на пелети	kg	1,5	1,9	2,4
Редуциран разход на пелети	kg	0,8		
СО емисии сведени до 13%	%	0,0133		
Максимална температура на димните газове	°C	160		
Прах	mg/m ³	45,4		
Работна температура	°C	5 - 60		
Температура на складиране	°C	-10 - 60		
Максимална относителна влажност (без кондензация)	%	95		

* - в зависимост от това кои вентилатори са включени, както и от моторредуктора

** - нагревателят и вентилаторът на димните газове са включени (400W), а моторредукторът се включва от време на време

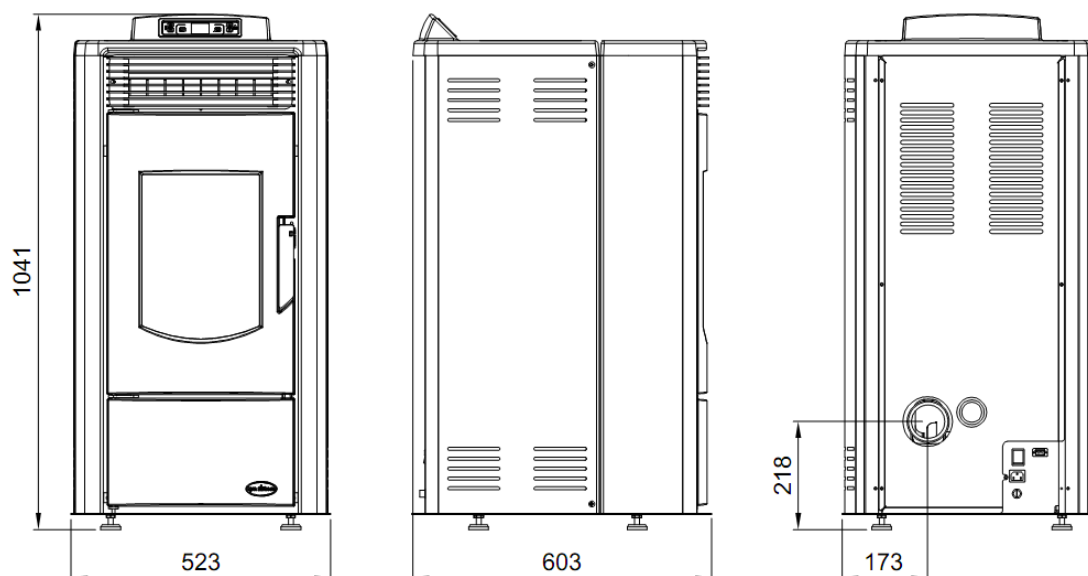

4. ОСНОВНИ КОМПОНЕНТИ НА КАМИНАТА

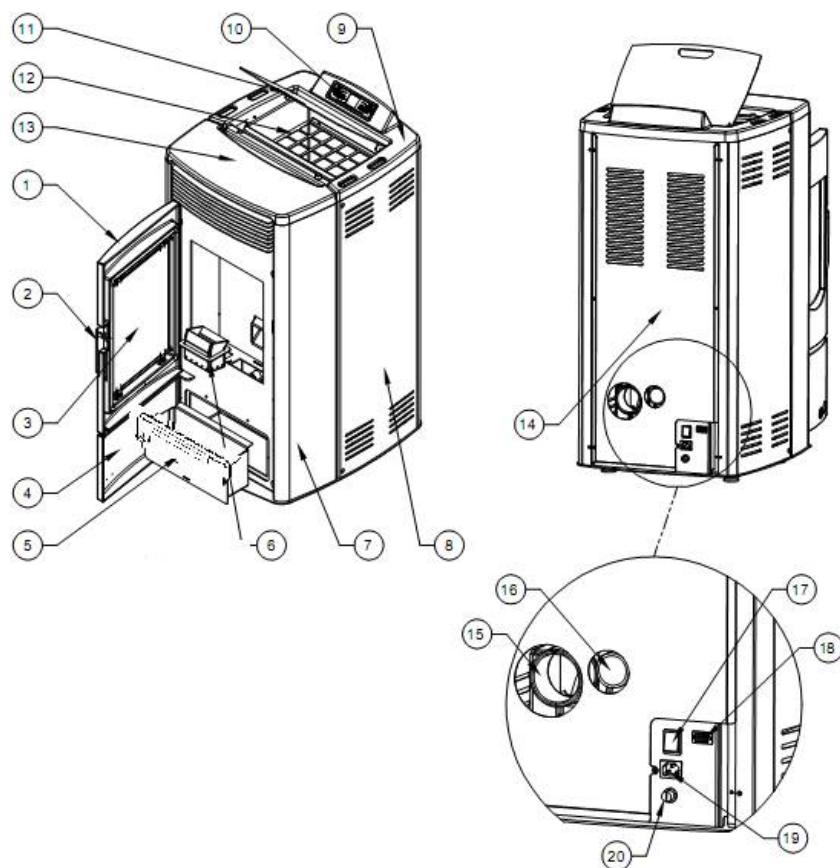

На снимка 2 са дадени позициите и основните части на камината.

Снимка 2. Основни части

- | | |
|------------------------------|-------------------------------------|
| 1. Врата на горивната камера | 11. Капак на бункера |
| 2. Ръчка за отваряне | 12. Бункер |
| 3. Стъкло на вратата | 13. Горна керамична плоча(майолика) |
| 4. Врата на пепелника | 14. Задна страна |
| 5. Пепелник | 15. Димоотвод |
| 6. Горивна скара | 16. Въздуховод за първичния въздух |
| 7. Страничен преден кожух | 17. Главен прекъсвач |
| 8. Страничен заден кожух | 18. Комуникационен порт (RS232) |
| 9. Горен ляв капак | 19. Вход за ел. кабел |
| 10. Контролен панел | 20. Термопредпазител |

5. МОНТАЖ

С камината се доставят упътване за поддръжка, дистанционно управление и кабел за свързване към електрическата мрежа. Частите, които се доставят с камината са показани на *снимка 3*.

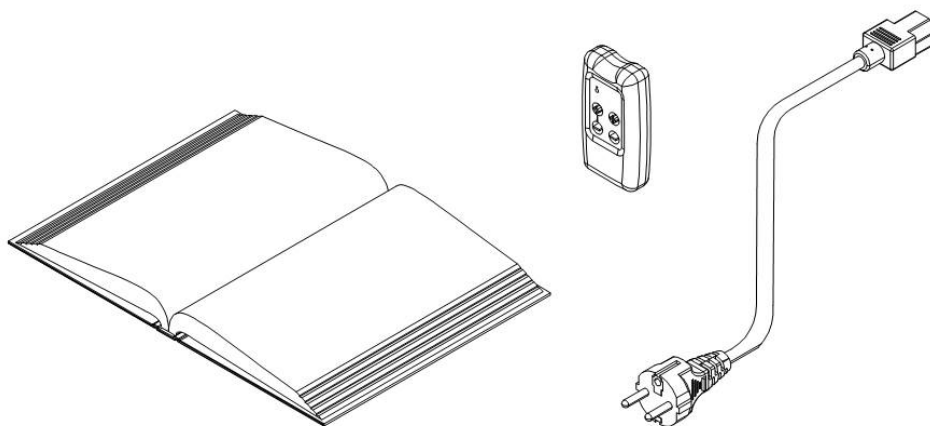

Снимка 3. Материали, които се доставят с камината

Преди да монтирате камината задължително прочетете упътването за употреба и поддръжка, запознайте се с местните закони и ги спазвайте. Осигурете достатъчно количество въздух в помещението, в което се намира камината, за да може горенето да бъде колкото се може по – добро.

Сложете камината близо до дымоотвода и до контакт за електрическата мрежа. Камината трябва да бъде отдалечена от прегради като на *снимка 4*.

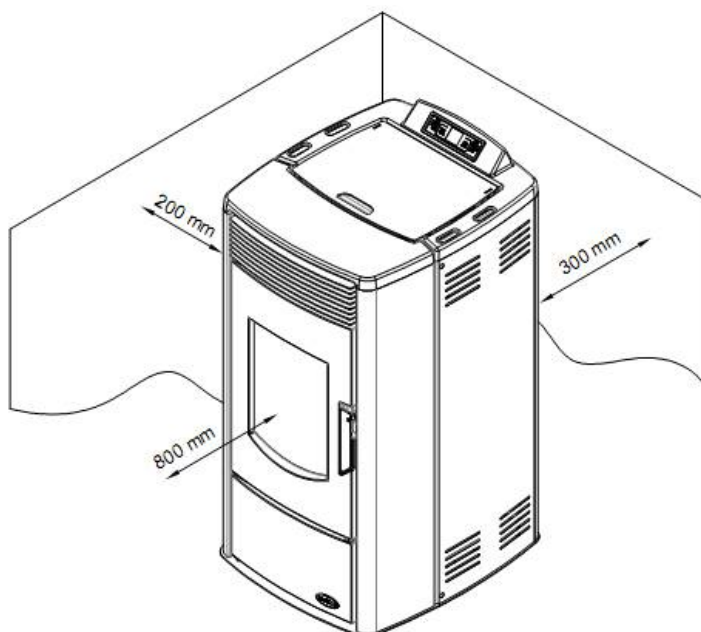

Снимка 4.

Разстояние от прегради

Камината трябва да се постави така, че страниците и да бъдат отдалечени на 200 мм. от преградата, а задната и страна – на 300 мм.. Отпред разстоянието трябва да бъде 800 мм.. Не слагайте каквито и да е предмети на камината, защото заради високите температури може да се повредят.

Под камината може да се постави ламарина или по – дебело стъкло с минимални размери 700 x 800 мм., но така, че да стърчи отпред.

Камината е поставена на настройващи се крачета и трябва да настроите крачетата така, че тя да бъде стабилна. Крачетата се настройват чрез отвъртане и завъртане.

Трябва да осигурите и достатъчно тяга в комина, за да може камината да функционира безпрепятствено. Най – лесният начин да проверите дали коминът е подходящ е да доближите открит пламък от запалка или свещ до отвора на комина. Ако пламъкът седи неподвижно, проверете дали коминът е почистен или има някакъв друг проблем. Ако пламъкът се извива към отвора на комина, значи има достатъчно добра тяга. **Всички неизправности във функционирането на комина трябва да се отстранят преди свързването на камината.**

При свързването на камината с димоотвода и димоотводните тръби проверете дали всички сглобки са добре уплътнени, за да не излизат димните газове в помещението, в което се намира камината. Димоотводната тръба не трябва да бъде напъхана прекалено навътре в комина.

С камината се доставя и кабел за свързване с електрическата мрежа. Камината трябва да се свърже в контакт с напрежение от 230V и 50HZ. Слагайте електрическия кабел само на предвиденото за това място (вход за ел. кабел). На *снимка 5* е показано как да включите камината към електрическата мрежа. Преди включването на кабела проверете дали главният прекъсвач е включен на позиция **0**. Проверете дали електрическият кабел не е наранен. Отдалечете кабела от източници на топлина. Първо включете кабела в камината, а после в електрическата мрежа.

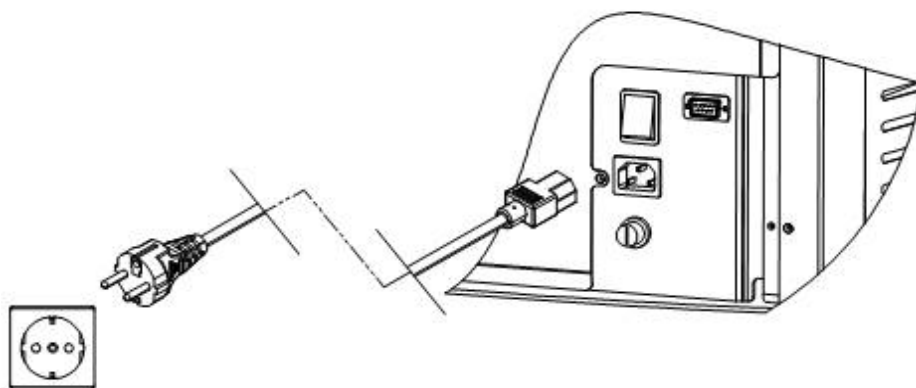

Снимка 5. Свързване на камината с електрическата мрежа.

6. ДИСПЛЕЙ И ДИСТАНЦИОННО УПРАВЛЕНИЕ

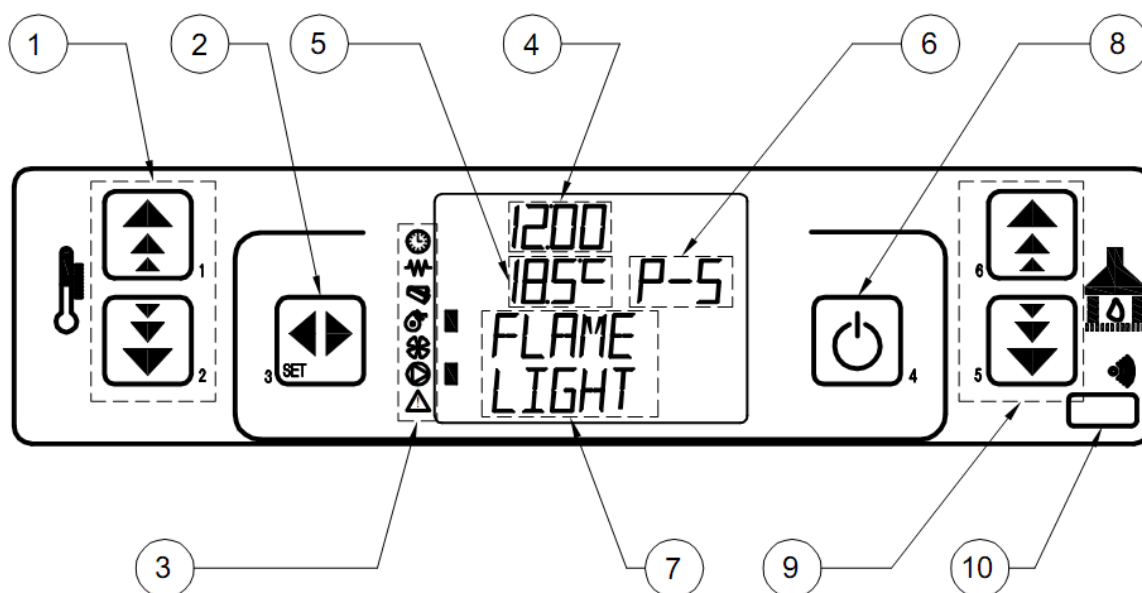



Снимка 6. Изглед на дисплея

На дисплея има 6 бутона, с които се управляват различните функции на камината. В средата се намира дисплеят, на който се изписва основната информация за работата на камината. На снимка 6 е показан дисплеят.

1. Бутони за настройване на температурата
2. Бутон за влизане в основното меню на камината
3. Символи за основните компоненти на камината
4. Показване на времето
5. Показване на стайната температура
6. Работен режим на камината
7. Информация за моментния статус на камината
8. Бутон за включване/изключване/изход от менюто
9. Бутони за настройване режима на работа
10. Сензор за дистанционното управление

Таблица 2. Описание на символите на дисплея

	Индикатор на таймера (включване/изключване на камината според зададените програми)
	Индикатор на нагревателя за запалване на пелетите
	Индикатор за мотора на шнековия механизъм
	Индикатор на вентилатора за димните газове
	Индикатор на вентилатора за помещението
	Индикатор на водната помпа (този символ е опция и има функция при камините за етажно отопление)
	Индикатор “предупреждения (неизправност в работата на камината)

6.1. Символи за основните компоненти на камината

До всеки символ има лампичка, която показва кой компонент на камината е включен в момента. Индикаторът за пелети ще се включва от време на време в зависимост от това дали моторът на шнековия механизъм е включен или изключен. Описанието на символите е дадено в *таблица 2*.

6.2. Дистанционно управление

С дистанционното управление не се доставя батерия. За да можете да използвате дистанционното управление, е необходимо да купите батерия от 12V тип P23GA. Батерията и дистанционното управление са показани на *снимка 7*.

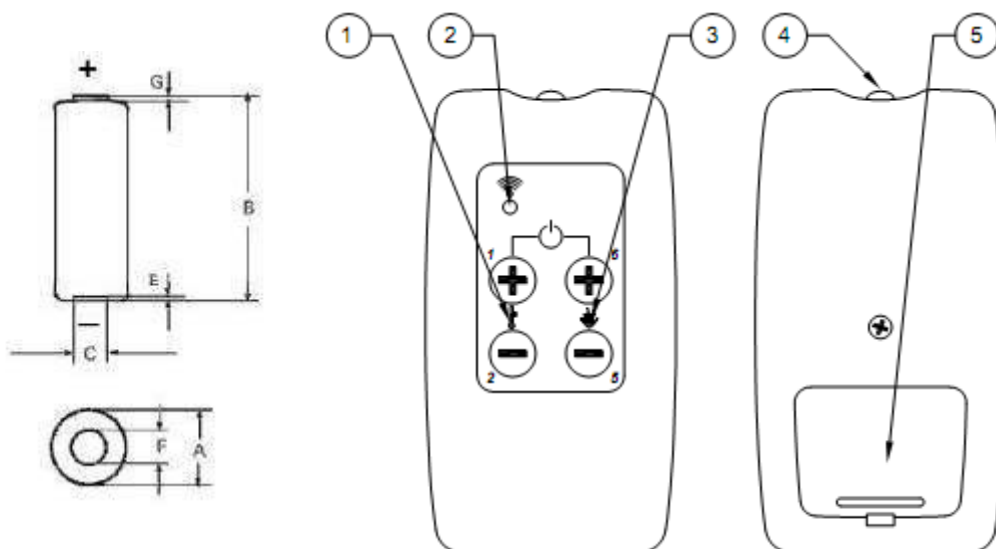

Снимка 7. Батерия и дистанционно управление (1 – бутони за настройване на температурата, 2 – индикатор на дистанционното управление, 3 – бутони за настройване работния режим, 4 - предавател, 5 – капак за батерията)

Свалете капака на батерията и я поставете според издълбаните на дъното символи. Символът + на дъното трябва да съвпадне със символът + на батерията.

Натиснете едновременно бутоните 1 и 6, за да включите или изключите камината.

С бутоните 1 и 2 настройвате желаната стайна температура. Бутони 5 и 6 служат за настройване работния режим на камината. Настройките на температурата и режима на работа са детайлно описани в раздела **“УПОТРЕБА НА КАМИНАТА”**.

7. УПОТРЕБА НА КАМИНАТА

Спазвайте това упътване, за да може камината Ви да функционира правилно възможно най – дълго и за да избегнете излишни разходи. Преди стартирането на камината проверете дали камината е добре свързана с електрическата мрежа и с комина.

За да се включи камината, трябва да превключите главния прекъсвач от позиция 0 в позиция 1.

7.1. Включване / Изключване на камината

Камината се включва и изключва от бутон 4. При включване трябва да задържите бутона, докато на дисплея не се изпише **START**.

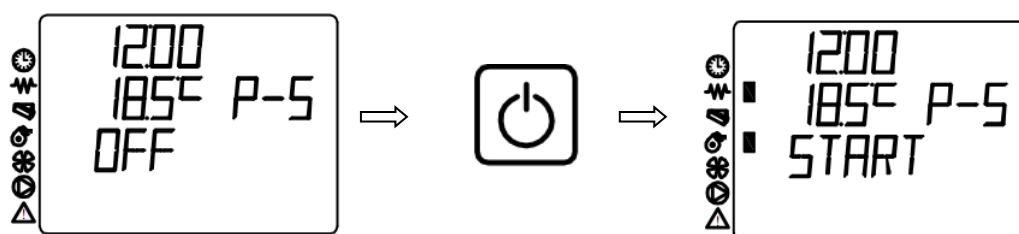

При стартиране ще се включат индикаторите, които показват кои от компонентите работят в момента. Вентилаторът за димните газове ще работи, докато камината е включена, а и известно време след изключването на камината.

Следващото съобщение, което ще се изпише, е **LIGHTER WAIT**, което означава, че нагревателят е включен и нагрява, за да се запали пелетът. Камината ще подаде количеството пелети необходимо за запалване, а на дисплея ще се изпише **LOAD PELLETS**. Индикаторът за подаване на пелети ще бъде включен само когато и моторът на шнековия механизъм е включен.

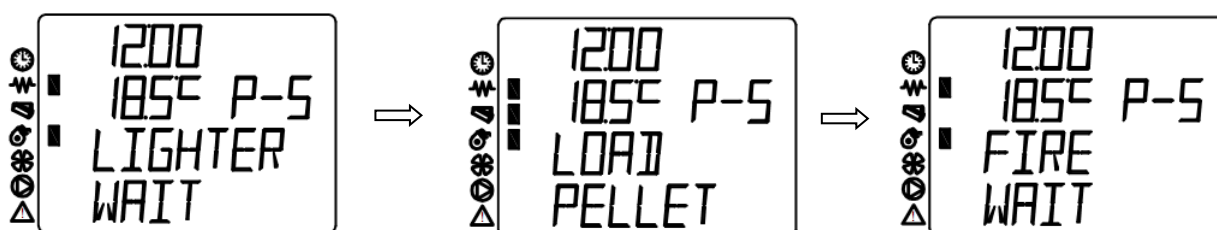

За известно време дисплеят ще показва съобщенията **LOAD PELLETS** и **FIRE WAIT**, докато температурата на димните газове не надхвърли 40°C. Това е необходимо, за да може пламъкът да бъде засечен и камината да започне да работи. Максималното време, за което камината достига 40°C е 20 минути. На

дисплея ще се изпише съобщението **FLAME LIGHT**, което означава, че камината вече е засякла пламъка и след 3 минути ще премине в работен режим.

След като пламъкът бъде засечен, камината изключва нагревателя. На дисплея ще се изпише съобщението **WORK**.

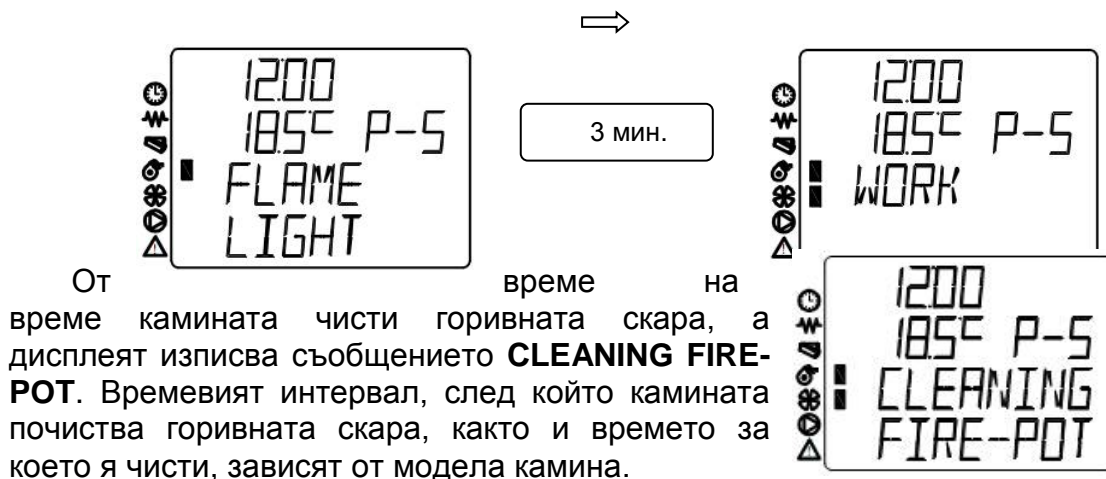

За да изключите камината, трябва да натиснете бутон 4 и да го задържите за малко, докато на дисплея не се изпише съобщението **CLEANING FINAL**. Камината ще продължава да издухва топъл въздух в помещението, докато температурата на горивната камера не падне под 75°C. След определено време на дисплея ще се изпише съобщението **OFF**, което означава, че камината е изключена.

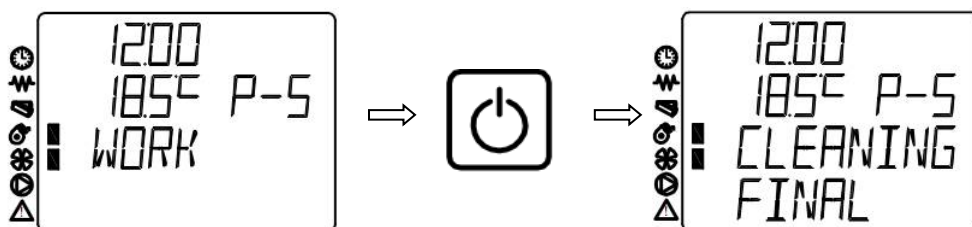

7.2. Настройки на температурата и работния режим на камината

Зададената температура можете да настроите от бутони 1 или 2. Камината ще загрява, докато достигне тази температура, а след това ще я поддържа. Натиснете за кратко бутон 1 или 2, а след това със същите бутони намалете или увеличете зададената температура. На дисплея ще се изпише съобщението **SET TEMP ROOM**. Можете да промените температурата в интервала от 7 до 40°C.



С бутони 5 и 6 настройвате работния режим на камината. Можете да избирате режим на работа от P1 до P5. Можете да промените режимите на работа от

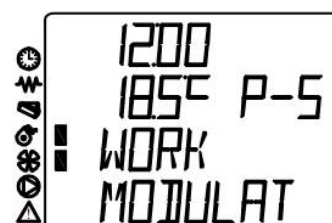

бутоните 5 и 6, а на дисплея ще се изпише **SET POWER**. Колкото по – висок е режимът на работа, толкова по – бързо камината ще достигне зададената температура, след което ще премине на режим **WORK MODULAT**, което означава, че камината е достигнала зададената температура и сега само ще я поддържа, работейки в намален режим.

8. НАСТРОЙКИ

8.1. Настройки на вентилатора за издухване в помещението (опция)

Настройките на вентилаторите за издухване в помещението са възможни само при камини, които имат топлинни отводи за други помещения.

Можете да настройвате камината, докато е включена или изключена. (главният прекъсвач на електрозахранването е включен). Настройките се правят по следния начин:

Натиснете бутон 3 (set), след което на дисплея ще се изпише съобщението **menu 01 ADJUST BLOWERS**. След това трябва отново да натиснете бутон 3 (set), а на дисплея трябва да се изпише **menu 01 VENT-2 0 VENT-3 0**. Можете да правите настройки, когато квадратчето мига.

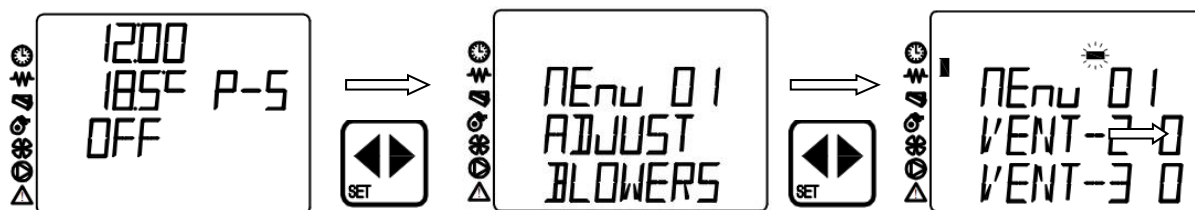

За вентилатор 2 използвайте бутон 1, а за вентилатор 3 използвайте бутон 2. Натискайки бутоните 1 и 2, Вие ще промените цифрите в крайната дясна страна. Цифрите означават следното:

- 0 - вентилаторът е изключен
- 1 - вентилаторът работи на скорост 1
- 2 - вентилаторът работи на скорост 2
- 3 - вентилаторът работи на скорост 3
- 4 - вентилаторът работи на скорост 4
- 5 - вентилаторът работи на скорост 5
- A - вентилаторът работи в зависимост от работния режим на камината

На следващата снимка е показан пример за настройване на вентилатора. Тук вентилатор 2 е настроен да работи на скорост 2, а вентилатор 3 автоматично променя скоростта си в зависимост от работния режим. На

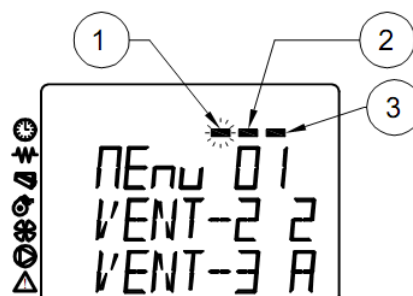

снимката индикатор 1 мига, а индикатори 2 и 3 са включени, което означава, че вентилатори 2 и 3 са включени. Индикаторите изгасват, когато вентилатори 2 и 3 са преместени на 0 (т.е. изключени).

Натискайки бутон 4 два пъти, Вие приключвате с настройките и се връщате в основното меню.

8.2. Настройки на часовника

Настройте часовника по следния начин: Натиснете бутон 3 (set), след което на дисплея ще се изпише съобщението **menu 01 ADJUST BLOWERS**. След това натиснете бутон 5. На дисплея ще се изпише съобщението **menu 02 SET CLOCK**. Сега натиснете отново бутон 3 (set), за да влезете в менюто за настройване на часовника.

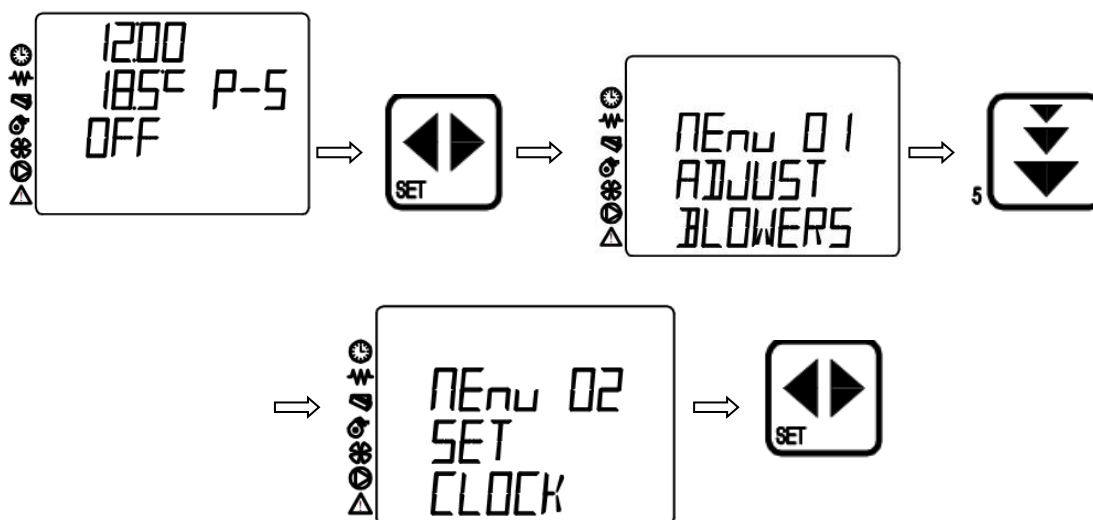

На дисплея ще се появи съобщението **menu 02** и под него ще се изпише денят, който е избран към момента. Индикаторът за настройките ще започне да мига. С натискане на бутони 1 и 2 сменяте дните по следния начин:

- | | | |
|----------|---|------------|
| MONDAY | - | понеделник |
| TUESDAY | - | вторник |
| WEDNESDA | - | сряда |
| THURSDAY | - | четвъртък |
| FRIDAY | - | петък |
| SATURDAY | - | събота |
| SUNDAY | - | неделя |



С натискане на бутон 5 Вие ще променяте настройките срещу съответния ден от седмицата. Показателите са подредени по следния начин: час, минути, дата, месец, година. С бутони 1 и 2 се настройват параметрите. Показанията на дисплея са дадени на следващите снимки.

Настройки на часа	Настройки на минутите	Настройки на датата	Настройки на месеца	Настройки на годината

Чрез бутон 6 винаги можете да се върнете крачка назад. За излизане от Настройки на часовника натиснете два пъти бутон 4.

8.3. Настройки на таймера

Има три вида настройки на таймера:

- дневна – камината може да се включи и изключи два пъти през деня
- седмична – камината може да се включи и изключи 4 пъти през деня за всичките дни от седмицата
- за през уикенда – камината може да се включи и изключи по два пъти през събота и неделя

8.3.1. Включване на таймера

Таймерът се активира по един и същи начин без значение коя от настройките желаете да включите (дневна, седмична или за през уикенда). Таймерът се активира по следния начин:

Натиснете бутон 3 (set). На дисплея ще се изпише съобщението **menu 01 ADJUST BLOWERS**. След това натиснете бутон 5 два пъти; на дисплея трябва да се изпише съобщението **menu 03 SET CHRONO**. С натискане на бутон 3 (set) се влиза в менюто за настройване и включване на таймера. На дисплея ще се изпише съобщението **m-3-1 ENABLE CHRONO**. След това натиснете веднъж бутон 3 (set) и на дисплея ще се изпише съобщението **off m-3-1-01 ENABLE CHRONO**, което означава, че таймерът е изключен, а индикаторът за настройките мига. С бутони 1 или 2 превключвате от **off** на **on** и включвате таймера.

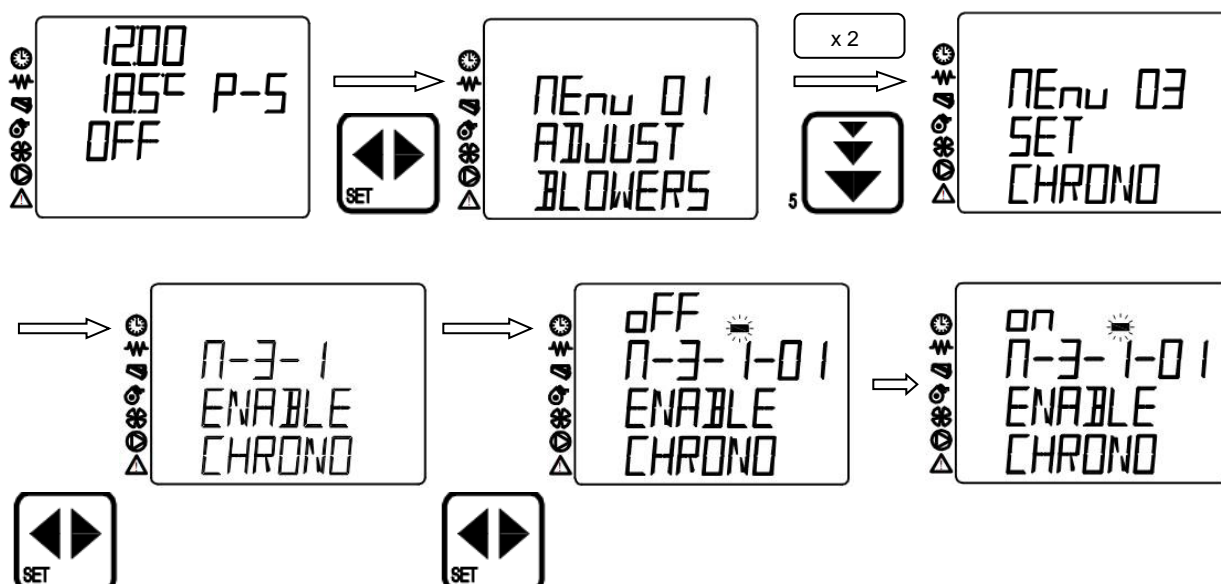

След като включите таймера, на дисплея ще се включат индикаторите, които показват коя програма е активирана (дневна, седмична, за през уикенда) и индикаторът срещу символа за часа, което означава, че таймерът е включен. Изгледът на дисплея и означенията на индикаторите са дадени на следващата снимка.

- 1 - Индикатор дневна програма
- 2 - Индикатор седмична програма
- 3 - Индикатор уикенд програма
- 4 - Индикатор за таймера

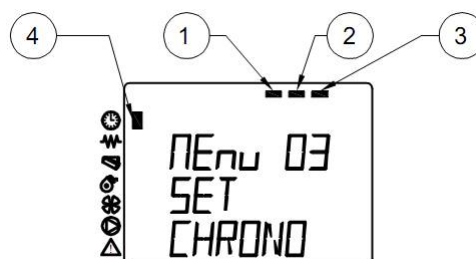

Натиснете два пъти бутон 4, за да излезете от настройките.

8.3.2. Дневно програмиране

ЗАБЕЛЕЖКА: *Внимавайте времето за включване и времето за изключване да не се припокриват. Трябва също така да следите между включването и изключването да има най – малко 30 минути.*



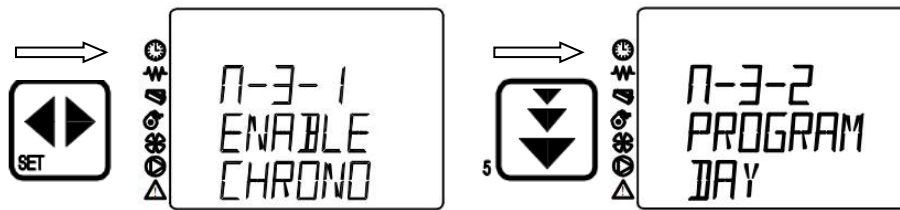

При дневното програмиране можете да настроите камината да се включи и изключи два пъти.

Натиснете бутон 3 (set) и на дисплея ще се изпише съобщението **menu 01 ADJUST BLOWERS**. След това натиснете два пъти бутон 5 и на дисплея ще се изпише съобщението **menu 03 SET CHRONO**. С натискане на бутон 3 (set) се влиза в менюто за настройване и включване на таймера. На дисплея ще се изпише съобщението **m-3-1 ENABLE CHRONO**. След това натиснете бутон 5 и на дисплея ще се изпише съобщението **m-3-2 PROGRAM DAY**.





След това отново натиснете бутон 3 (set) и на дисплея ще се изпише съобщението **off m-3-2-01 CHRONO DAY**. С бутони 1 и 2 превключете на **on**, за да включите дневния таймер. С бутони 5 и 6 се движите през менютата, а с бутони 1 и 2 променяте параметрите. Изгледът на менютата е даден в следващата таблица. Времевите стойности можете да настроите в интервал до 10 минути.

МЕНЮ	Възможност за настройване	Изглед на дисплея
m-3-2-01 CHRONO DAY	off/on	
m-3-2-02 START 1 DAY	off/00:00-23:50	
m-3-2-03 STOP 1 DAY	off/00:00-23:50	
m-3-2-04 START 2 DAY	off/00:00-23:50	
m-3-2-05 STOP 2 DAY	off/00:00-23:50	

Натиснете бутон 4 два пъти, за да излезете от настройките.

ПРИМЕР ЗА НАСТРОЙВАНЕ: Камината се включва в 6 часа и се изключва в 8 часа, а другото включване е в 14 часа, а изключването е в 22 часа и 30 минути. Трябва да настроите параметрите според следната таблица.

m-3-2-01 CHRONO DAY	on
m-3-2-02 START 1 DAY	06:00
m-3-2-03 STOP 1 DAY	08:00

m-3-2-04 START 2 DAY	14:00
m-3-2-05 STOP 2 DAY	22:30

8.3.3. Седмично програмиране

ЗАБЕЛЕЖКА: Внимавайте времето за включване и времето за изключване да не се припокриват. Трябва също така да следите между включването и изключването да има най – малко 30 минути.

При седмичното програмиране можете да настроите четири включвания и изключвания на камината. Можете също така да настроите в кой ден кое включване да бъде активирано.

Натиснете бутон 3 (set). На дисплея ще се изпише съобщението **menu 01 ADJUST BLOWERS**. След това натиснете два пъти бутон 5 и на дисплея ще се изпише съобщението **menu 03 SET CHRONO**. Натиснете бутон 3 (set), за да влезете в менюто за настройване и активиране на таймера. На дисплея се изписва съобщението **m-3-1 ENABLE CHRONO**. След това натиснете два пъти бутон 5 и на дисплея ще се появи съобщението **m-3-3 PROGRAM WEEK**.

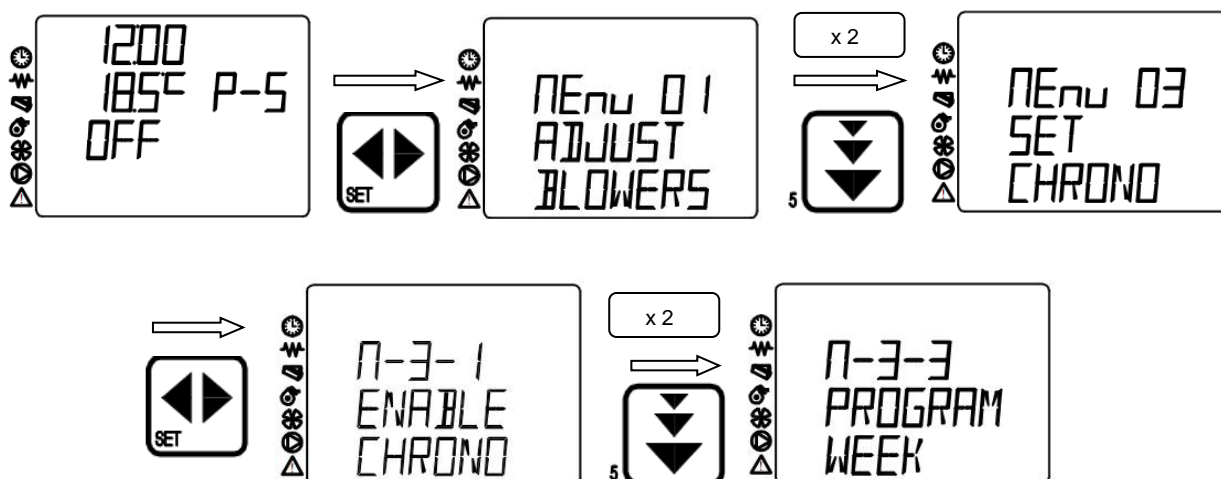

След това отново натиснете бутон 3 (set) и на дисплея ще се изпише съобщението **off m-3-3-01 CHRONO WEEKLY**. С бутони 1 и 2 превключете на **on**, за да включите дневния таймер. С бутони 5 и 6 се движите през менютата, а с бутони 1 и 2 променят параметрите. Изгледът на менютата е даден в следващата таблица. Времеви стойности можете да настроите в интервал до 10 минути.

МЕНЮ	Възможност за настройване	Изглед на дисплея
m-3-3-01 CHRONO WEEKLY	on/off	

m-3-3-02 START PROG-1	m-3-3-03 STOP PROG-1	m-3-3-04 MONDAY PROG-1	m-3-3-05 TUESDAY PROG-1
off/00:00-23:50	off/00:00-23:50	on/off	on/off
m-3-3-06 WEDNESDAY PROG-1	m-3-3-07 THURSDAY PROG-1	m-3-3-08 FRIDAY PROG-1	m-3-3-09 SATURDAY PROG-1
on/off	on/off	on/off	on/off
m-3-3-10 SUNDAY PROG-1	m-3-3-11 START PROG-2	m-3-3-12 STOP PROG-2	m-3-3-13 MONDAY PROG-2
on/off	off/00:00-23:50	off/00:00-23:50	off/on

m-3-3-14 TUESDAY PROG-2	m-3-3-15 WEDNESDAY PROG-2	m-3-3-16 THURSDAY PROG-2	m-3-3-17 FRIDAY PROG-2
off/on	off/on	off/on	off/on
OFF 17-3-3-14 TUESDAY PROG-2	OFF 17-3-3-15 WEDNESDAY PROG-2	OFF 17-3-3-16 THURSDAY PROG-2	OFF 17-3-3-17 FRIDAY PROG-2

m-3-3-18 SATURDAY PROG-2	m-3-3-19 SUNDAY PROG-2	m-3-3-20 START PROG-3	m-3-3-21 STOP PROG-3
off/on	off/on	off/00:00-23:50	off/00:00-23:50
OFF 17-3-3-18 SATURDAY PROG-2	OFF 17-3-3-19 SUNDAY PROG-2	OFF 17-3-3-20 START PROG-3	OFF 17-3-3-21 STOP PROG-3

m-3-3-22 MONDAY PROG-3	m-3-3-23 TUESDAY PROG-3	m-3-3-24 WEDNESDAY PROG-3	m-3-3-25 THURSDAY PROG-3
off/on	off/on	off/on	off/on
OFF 17-3-3-22 MONDAY PROG-3	OFF 17-3-3-23 TUESDAY PROG-3	OFF 17-3-3-24 WEDNESDAY PROG-3	OFF 17-3-3-25 THURSDAY PROG-3

m-3-3-26 FRIDAY PROG-3	m-3-3-27 SATURDAY PROG-3	m-3-3-28 SUNDAY PROG-3	m-3-3-29 START PROG-4
off/on	off/on	off/on	off/00:00-23:50
OFF 17-3-3-26 FRIDAY PROG-3	OFF 17-3-3-27 SATURDAY PROG-3	OFF 17-3-3-28 SUNDAY PROG-3	OFF 17-3-3-29 START PROG-4

m-3-3-30	m-3-3-31	m-3-3-32	m-3-3-33
----------	----------	----------	----------

STOP PROG-4	MONDAY PROG-4	TUESDAY PROG-4	WEDNESDAY PROG-4
off/00:00-23:50	off/on	off/on	off/on
m-3-3-34 THURSDAY PROG-4	m-3-3-35 FRIDAY PROG-4	m-3-3-36 SATURDAY PROG-4	m-3-3-37 SUNDAY PROG-4
off/on	off/on	off/on	off/on

ПРИМЕРНИ НАСТРОЙКИ: Камината се включва в 6 часа и се изключва в 8 часа в понеделник, вторник, петък. Второто включване е в 5 часа и 30 минути, а изключването е в 10 часа в сряда и четвъртък. Третото включване е в 17 часа, а изключването е в 22 часа, всеки ден освен в събота и неделя. През събота и неделя камината се включва в 8 часа и се изключва в 23 часа. Трябва да настроите параметрите както е показано в следните таблици.

m-3-3-01 CHRONO WEEKLY	on
m-3-3-02 START PROG-1	06:00
m-3-3-03 STOP PROG-1	08:00
m-3-3-04 MONDAY PROG-1	on
m-3-3-05 TUESDAY PROG-1	on
m-3-3-06 WEDNESDA PROG-1	off
m-3-3-07 THURSDAY PROG-1	off
m-3-3-08 FRIDAY PROG-1	on
m-3-3-09 SATURDAY PROG-1	off
m-3-3-10 SUNDAY PROG-1	off

m-3-3-11 START PROG-2	05:30
m-3-3-12 STOP PROG-2	10:00
m-3-3-13 MONDAY PROG-2	off
m-3-3-14 TUESDAY PROG-2	off
m-3-3-15 WEDNESDA PROG-2	on
m-3-3-16 THURSDAY PROG-2	on
m-3-3-17 FRIDAY PROG-2	off
m-3-3-18 SATURDAY PROG-2	off
m-3-3-19 SUNDAY PROG-2	off

m-3-3-20 START PROG-3	17:00
m-3-3-21 STOP PROG-3	22:00
m-3-3-22 MONDAY PROG-3	on
m-3-3-23 TUESDAY PROG-3	on
m-3-3-24 WEDNESDA PROG-3	on
m-3-3-25 THURSDAY PROG-3	on
m-3-3-26 FRIDAY PROG-3	on
m-3-3-27 SATURDAY PROG-3	off
m-3-3-28 SUNDAY PROG-3	off

m-3-3-29 START PROG-4	08:00
m-3-3-30 STOP PROG-4	23:00
m-3-3-31 MONDAY PROG-4	off
m-3-3-32 TUESDAY PROG-4	off
m-3-3-33 WEDNESDA PROG-4	off
m-3-3-34 THURSDAY PROG-4	off
m-3-3-35 FRIDAY PROG-4	off
m-3-3-36 SATURDAY PROG-4	on
m-3-3-37 SUNDAY PROG-4	on

8.3.4. Програмиране за през уикенда

ЗАБЕЛЕЖКА: Внимавайте времето за включване и времето за изключване да не се припокриват. Трябва също така да следите между включването и изключването да има най – малко 30 минути.

При уикенд програмирането можете да настроите камината да се включи и изключи два пъти. Настройките на уикенд програмирането важат и за събота и за неделя.

Натиснете бутон 3 (set). На дисплея ще се изпише съобщението **menu 01 ADJUST BLOWERS**. След това натиснете два пъти бутон 5 и на дисплея ще се изпише съобщението **menu 03 SET CHRONO**. Натиснете бутон 3 (set), за да влезете в менюто за настройване и активиране на таймера. На дисплея се изписва съобщението **m-3-1 ENABLE CHRONO**. След това натиснете два пъти бутон 5 и на дисплея ще се появи съобщението **m-3-4 PROGRAM WEEK – END**.

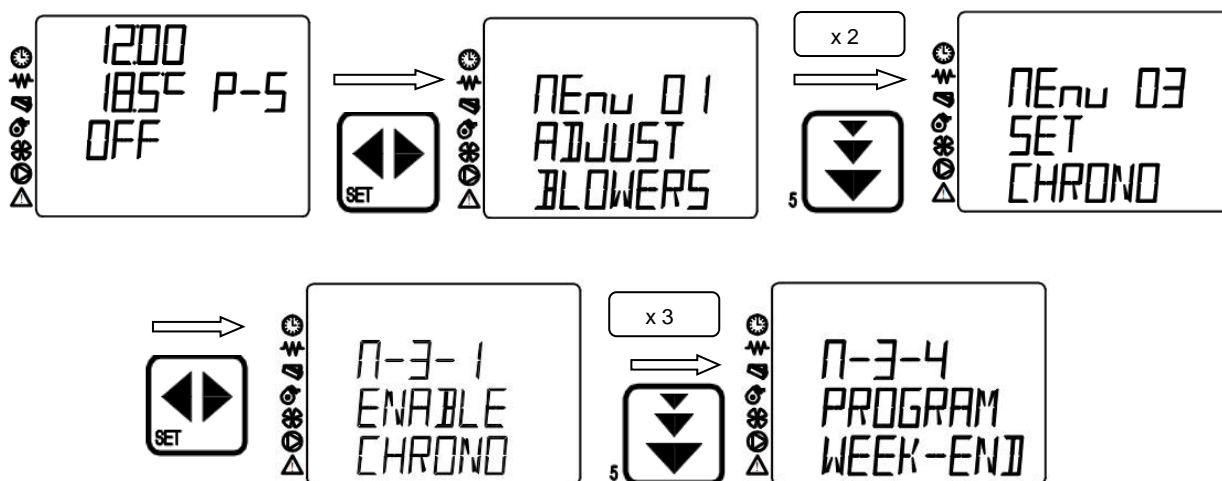

След това отново натиснете бутон 3 (set) и на дисплея ще се изпише съобщението **off m-3-3-01 CHRONO WEEK – END**. С бутони 1 и 2 превключете на **on**, за да включите уикенд таймера. С бутони 5 и 6 се движите през менютата, а с бутони 1 и 2 променяте параметрите. Изгледът на менютата е даден в следващата таблица. Времевите стойности можете да настроите в интервал до 10 минути.

Натиснете бутон 4 два пъти, за да илезете от настройките.

ПРИМЕРНИ НАСТРОЙКИ: Камината се включва в 8 часа и се изключва в 17 часа, а второто включване е в 20 часа, а изключването – в 23 часа и 30 минути. Трябва да настроите параметрите според следната таблица.

m-3-4-01	CHRONO WEEK-END	on
m-3-4-02	START 1 WEEK-END	08:00
m-3-4-03	STOP 1 WEEK-END	17:00
m-3-4-04	START 2 WEEK-END	20:00
m-3-4-05	STOP 2 WEEK-END	23:30

8.4. Настройки на езика

Има четири възможни езика, а именно: английски, италиански, френски и немски. За да настроите езика, натиснете бутон 3 (set), след което на дисплея ще се изпише съобщението **menu 01 ADJUST BLOWERS**. След това натиснете бутон 5 три пъти и на дисплея ще се изпише съобщението **menu 04 SELECT LANGUAGE**. С натискането на бутон 3 (set) се влиза в менюто за настройки на езика. На дисплея ще се изпише езикът, който се използва в момента, нпр. **menu 04 ENGLISH**.

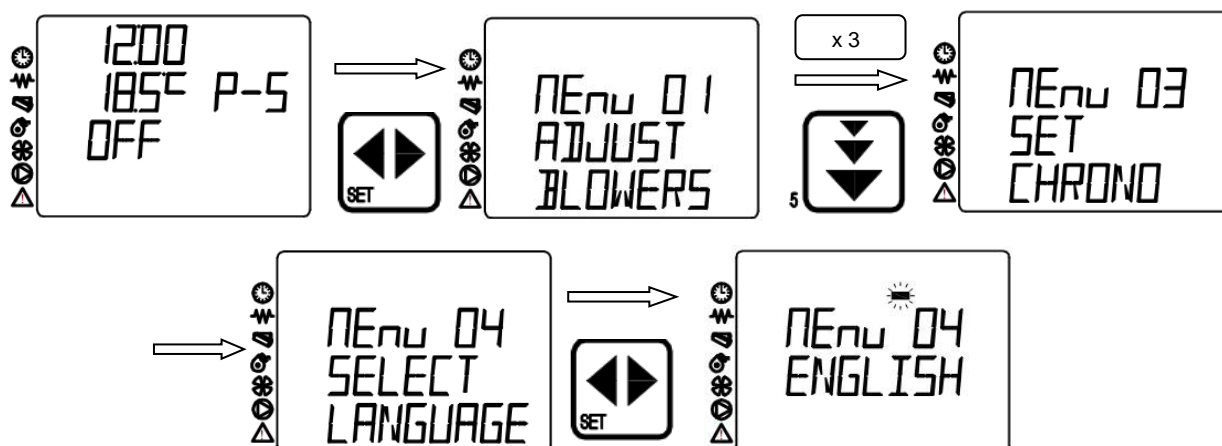

С бутони 1 или 2 променят езика. Езикът по подразбиране е английски. Изгледът на дисплея за отделните езици е даден в следната таблица.

Engleski	Italijanski	Francuski	Nemački

Натиснете бутон 4 два пъти, за да излезете от настройките.

8.5. Настройване на STAND-BY режима

STAND-BY режимът служи за настройване на камината така, че да не консумира излишно гориво. Неговата функция е да изгаси камината, след като бъде достигната зададената температура. Stand-by режимът е настроен така, че камината да се изгаси, след като температурната разлика надхвърли 2°C. Когато температурната разлика падне с 2°C под зададената температура, камината се пали автоматично. С тази опция можете да спестите значително количество гориво. STAND-BY режимът е заводски настроен да работи с разлика от 2°C спрямо зададената температура, необходимо е само да го включите или изключите.

Включете STAND-BY режима по следния начин: Натиснете бутон 3 (set) и на дисплея ще се изпише съобщението **menu 01 ADJUST BLOWERS**. След това натиснете четири пъти бутон 5. На дисплея ще се изпише съобщението **menu 05 MODE STAND-BY**. С натискането на бутон 3 (set) се влиза в менюто за включване на режима. С бутони 1 или 2 се включва/изключва режимът.



STAND-BY режим включен	STAND-BY режим изключен

Натиснете бутон 4 два пъти, за да илезете от настройките.

При превключването на камината на STAND-BY на дисплея ще се появи следното съобщение:



8.6. Настройки на говорителя

Говорителят сигнализира за нередности при работа с камината, подавайки звуков сигнал. Говорителят може да бъде включен или изключен. Включва се по следния начин:

Натиснете бутон 3 (set) и на дисплея ще се изпише съобщението **menu 01 ADJUST BLOWERS**. След това натиснете 5 пъти 5 и на дисплея ще се изпише съобщението **menu 06 MODE BUZZER**. С натискане на бутон 3 (set) се влиза в менюто за включване и изключване на говорителя. С бутони 1 или 2 се включва/изключва говорителят.



Говорителят е включен	Говорителят е изключен
<p>off ☀ MENU 06 MODE BUZZER</p>	<p>on ☀ MENU 06 MODE BUZZER</p>

Натиснете бутон 4 два пъти, за да илезете от настройките.

8.7. Начално подаване на пелети

Ако пелетите свършат, шнековият механизъм ще се изпразни и, след като напълните бункера, ще е необходимо известно време, за да се напълни шнековият механизъм и камината да се запали. Когато свършат пелетите, на дисплея се изписва **Alarm 6** (вижте раздел 10. ГРЕШКИ).

След като сложите пелети в бункера, трябва да направите следното:

Натиснете бутон 3 (set) и на дисплея ще се изпише съобщението **menu 01 ADJUST BLOWERS**. След това натиснете 6 пъти бутон 5 и на дисплея ще се изпише съобщението **menu 07 LOAD INITIAL**. С натискане на бутон 3 (set) се

влиза в менюто за начално подаване на пелети. На дисплея ще се изпише съобщението **off menu 07 P1 TO LOAD**, което означава, че трябва да натиснете бутон 1, за да започне пълненето на шнековия механизъм с пелети. Необходими са около 45 секунди, за да се напълни шнековият механизъм. Най-добре е да спрете да пълните бункера в момента, в който видите, че първите пелети запечатват да влизат в горивната скара, което можете да проследите визуално.

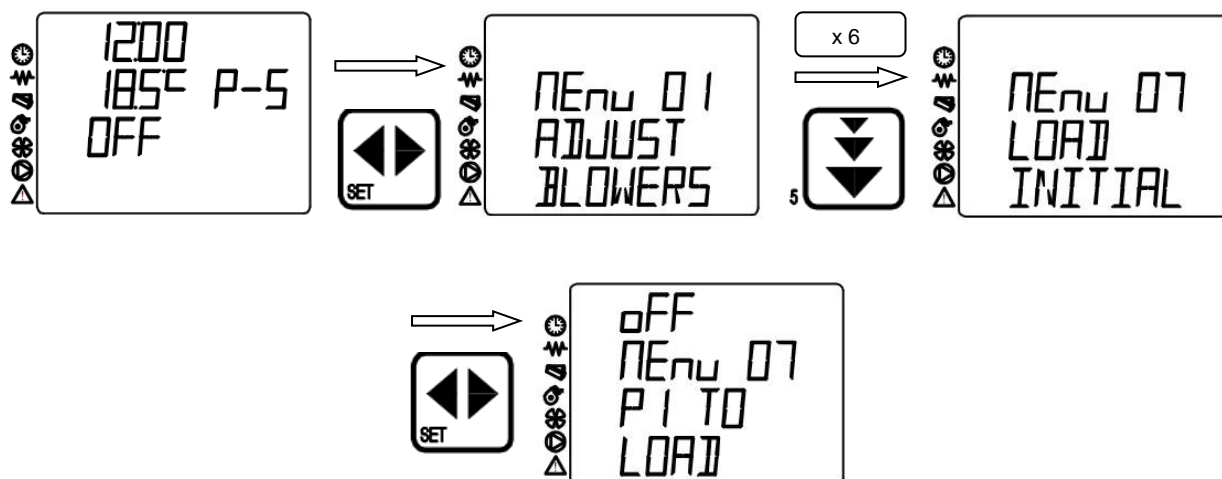

На следващата снимка е показан изгледът на дисплея, когато започне подаването на пелети. Обратното отброяване стартира от 90 секунди.

За да прекъснете подаването, натиснете бутон 4.

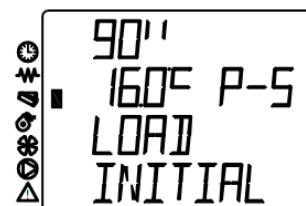

8.8. Информация за работата на камината

Чрез информацията за работата на камината можете във всеки един момент да следите в какъв работен режим се намира камината, температурата на димните газове, оборотите на вентилаторите, времето, което остава до следващото запалване и т.н..

За да влезете в менюто, което следи работата на камината, трябва да направите следното: Натиснете бутон 3 (set) и на дисплея ще се изпише съобщението **menu 01 ADJUST BLOWERS**. След това натиснете 7 пъти бутон 5 и на дисплея ще се изпише съобщението **menu 08 STATE STOVE**.



С натискане на бутон 3 (set) се влиза в менюто за показване на информацията за работата на камината. Съобщенията ще се сменят. Редът на изписване е показан на следващата снимка.

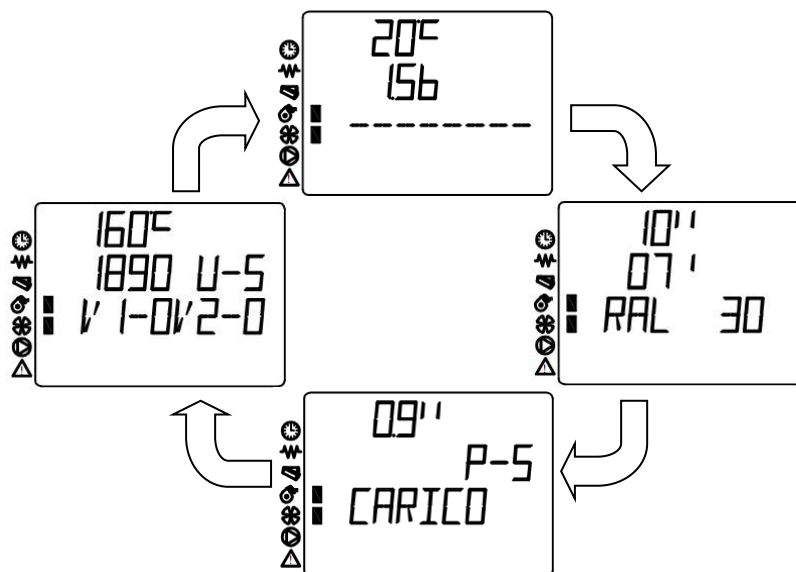

С натискане на бутон 4 се излиза от менюто, което дава информация за работата на камината.

8.9 Технически настройки

Това меню е предназначено за плзване само от оторизирани лица, обучени за работа по настройките на камината, както и за сервизни лица. Всяка промяна, извършена без знанието на оторизирано лице или сервиз, води до загуба на гаранцията.

9. СТАТУС НА РАБОТА НА КАМИНАТА

Статуса на камината можете да проверите с помощта на бутоните. С натискане на бутоните можете да видите температурата на димните газове, работния режим на камината, подаването на пелети, времето до следващите запалвания и т.н..

С натискане и задържане на бутон 1 на дисплея ще се появи показанието на картинката изглед. На него можете да видите работния режим на камината, както и информация за подаването на пелети. За да се върнете на основното меню, просто махнете пръста си от бутона.

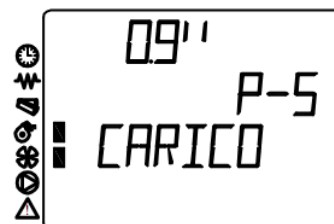

С натискане и задържане на бутон 2 на дисплея ще се появи показанието на картинката изглед. На него можете да видите температурата на димните газове, работния режим на камината, скоростта на вентилатора за каналното отвеждане на топлината (опции). За да се върнете на основното меню, просто махнете пръста си от бутона.

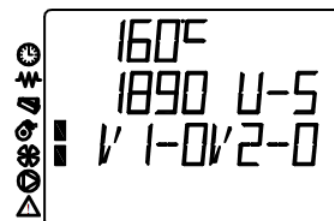

С натискане и задържане на бутон 5 на дисплея ще се появи показанието на картинката изглед. Тази опция е предназначена за камини за етажно отопление. При обикновените камини тя няма никакво приложение. Тук можете да видите зададената температура на водата в котела, както и налягането в котела. За да се върнете на основното меню, просто махнете пръста си от бутона.

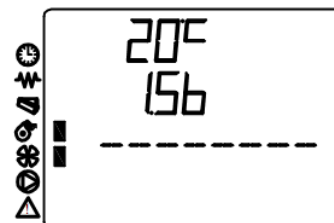

С натискане и задържане на бутон 6 на дисплея ще се появи показанието на картинката изглед. Тук можете да видите времето, което остава до следващия работен режим на камината. За да се върнете на основното меню, просто махнете пръста си от бутона.

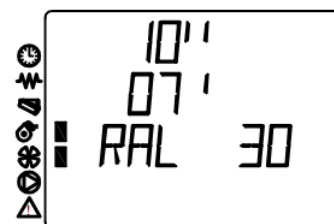

10. ГРЕШКИ В РАБОТАТА НА КАМИНАТА

При всяка грешка в работата на камината индикаторът срещу съответния знак ще светне и камината автоматично ще престане да работи. Има няколко грешки, които могат да се появят при работата на камината.

Грешка вследствие на неизправност в работата на вентилатора за димните газове. На дисплея ще се появи показаното на картинката съобщение (**AL 4 FAN FAILURE**) и ще се сменя със съобщението, което показва грешка в работата (**ALLARME ATTIVO**).

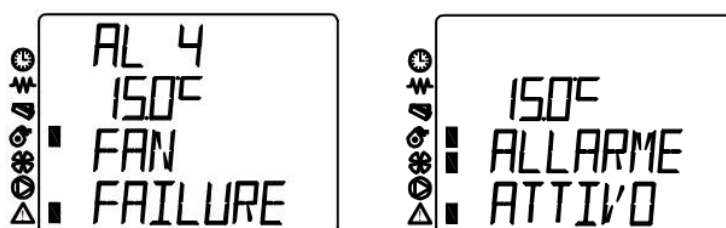

Грешката може да е вследствие на заяждане на вентилатора, на неизправност в контактите, които захранват вентилатора с електроенергия или заради прекъсване на кабелите, които измерват броя обороти на вентилатора. Ако се появи тази грешка, задължително се свържете със сервиз. Неизправност във вентилатора можете да установите и като натиснете и задържите бутон 2. Ако има такава грешка, на мястото на броя обороти ще се изпише **000**.

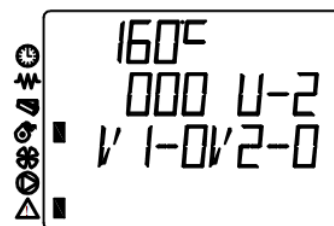

Грешка при невъзможност на камината да се запали. На дисплея ще се появи показаното на картинката съобщение (**AL 5 NO LIGHTIN-**) и ще се сменя със съобщението, което показва грешка в работата (**ALLARME ATTIVO**).



Грешката може да е вследствие на неизправност на датчика за измерване температурата на димните газове, на ниската температура на димните газове, на недостатъчното количество пелети необходимо за запалване или заради неизправност на нагревателя.

Проверете датчика за температурата на димните газове по следния начин. Натиснете и задръжте бутон 2, докато не се появи показаната картинка .

Показанието 373°C означава, че датчикът не работи правилно или не е добре включен в конектора. За решаването на този проблем потърсете оторизиран сервис.

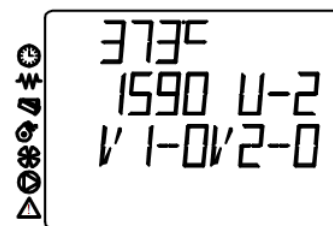

Ако за 25 мин. температурата на димните газове не достигне 40°C, камината няма да се запали. Можете да проверите температурата на димните газове като задръжите бутон 2. Ако е по – ниска от необходимото, камината няма да започне да работи. Трябва да проверите дали има достатъчно пелети в бункера, както и дали датчикът за димните газове не е спрял да работи. Възможно е и нагревателят да е в неизправност или шнековият механизъм да е заял и да не подава пелети.

Проверката на подаването на пелети е възможна само визуално. За около 60 секунди наблюдавайте тръбата, от която падат пелетите в горивната скара. Ако не падат пелети, значи или бункерът е празен или шнековият механизъм е заял. Ако е заял шнековият механизъм, пробвайте да стартирате камината няколко пъти. Ако продължава да не работи, задължително се свържете със сервисно лице.

Неизправност на нагревателя можете да установите, ако при стартиране на камината не се появяват нито искра нито запален пелет. Понякога можете да забележите и пламък по нагревателя. В случай на неизправност на нагревателя можете да запалите камината с помощта на гел за запалване или с кубче сух спирт.

Грешка Празен бункер. На дисплея ще се появи показаното на картинката съобщение (**AL 6 NO PELLET-**) и ще се сменя със съобщението, което показва грешка в работата (**ALLARME ATTIVO**).

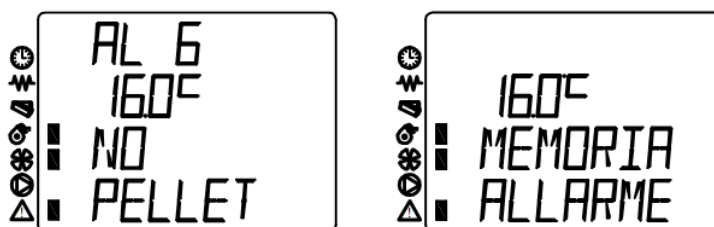

Изключете алармата като натиснете бутон 4, изчакайте камината да се охлади. След това постъпете според раздела **8.7 НАЧАЛНО ПОДАВАНЕ НА ПЕЛЕТИ** в упътването и стартирайте камината.

ЗАБЕЛЕЖКА: Този сигнал може да се появи и заради заял пелет с неподходящи размери.

Грешка заради неизправност на предпазния термостат. Функцията на предпазния термостат е да предпази пелетите в бункера от запалване. При неизправност на термостата на дисплея ще се изпише показаното на картинката съобщение (**AL 7 SAFETY THERMAL**) и ще се сменя със съобщението, което показва грешка в работата (**ALLARME ATTIVO**).

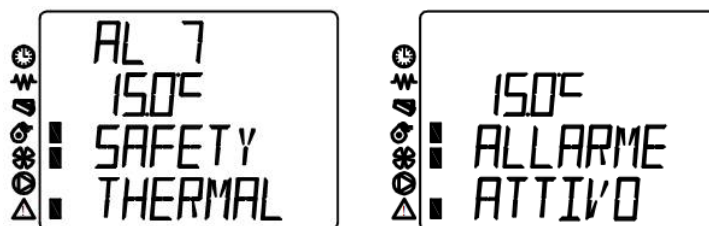

Отвийте капачката на термостата (1) и проверете дали игличката (2) е пъхната или извадена. Ако игличката е извадена, натиснете я и стартирайте отново камината. Ако игличката е пъхната, или не може да се напъха, а камината продължава да изписва същата грешка, се свържете със сервизно лице.

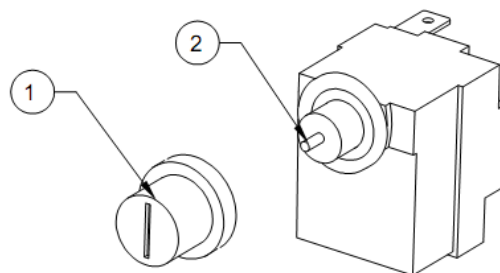

Грешка заради неизправност на предпазния пресостат. Предпазният пресостат служи за измерване налягането в дымоотвода. Ако налягането не е достатъчно, камината ще спре да работи или няма да се запали. При неизправност на предпазния пресостат на дисплея ще се изпише показаното на картинката съобщение (**AL 8 FAILURE DEPRESS**) и ще се сменя със съобщението, което показва грешка в работата (**ALLARME ATTIVO**).

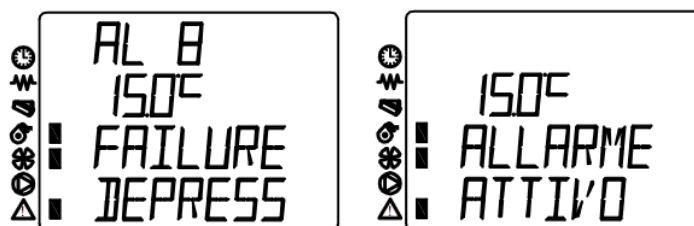

До грешка в работата на предпазния пресостат може да се стигне, ако дымоотводните тръби или комина са запушени или ако вентилаторът работи на недостатъчно високи обороти. Ако камината не отвежда добре, трябва да проверите дали плетениците на вратата и на пепелника са поставени добре, дали не са отлепени и т.н.. В случай, че пепелниците са добре поставени, проверете комина. Коминът се проверява като към отвора в стената доближите пламък. Ако пламъкът се извива по посока на отвора, значи коминът функционира добре, а ако се връща към помещението или седи неподвижно,

значи коминът не функционира добре. В такъв случай повикайте коминочистач. Почистването на камината е описано в раздел ПОЧИСТВАНЕ И ПОДДРЪЖКА.

Неизправност на датчика за измерване на стайната температура. В случай на неизправност на датчика за стайната температура на дисплея, на мястото на показанията за температурата, ще пише 00.0°C. В случай, че температурата в помещението е 0°C, показанията ще са същите. Проверете дали температурата се покачва като държите върха на датчика в ръка. Ако не се покачва, значи датчикът не работи. Ако датчикът не работи, повикайте сервизно лице.

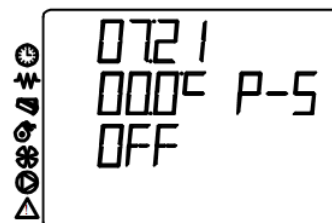

Висока температура на димните газове. Когато температурата на димните газове надвиши фабрично зададените стойности, на дисплея ще се изпише съобщението HOT EXHAUST. Камината автоматично ще премине на по – нисък работен режим и ще понижи температурата на димните газове. Ако това съобщение се изписва често, повикайте сервизно лице. Камината може да работи в по – нисък режим от този, при който се появява съобщението.

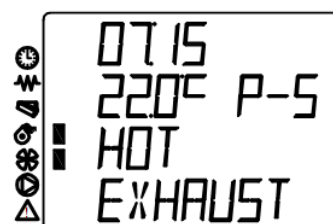

Грешка вследствие на спиране на тока или изключване от електрическата мрежа. В такъв случай на дисплея ще се включи индикаторът за грешка в работата на камината и ще се изпишат съобщенията AL1 BLACK OUT и ALLARME ATTIVO.



11. ПОЧИСТВАНЕ И ПОДДРЪЖКА

При ежедневното и седмично почистване изключете камината от главния прекъсвач като преместите главния прекъсвач на позиция **0**. Когато правите цялостно почистване на камината, трябва да я изключите директно от контакта на електрическата мрежа. Чистете камината минимум 30 мин. след изгасването и, за да не се изгорите при допир с горещите части на камината.

При почистване с влажна кърпа или с вода внимавайте водата да не стигне до електрическите компоненти на камината. Ако това все пак се случи, не палете камината и повикайте сервиз.

При чистене на камината избягвайте силни препарати и абразивни средства, както и всички препарати, които съдържат бензин, алкохол, каквито и да е киселини или разреждател.

Чистете стъклото със суха кърпа, а ако има следи от нагари или други следи по стъклото, можете да ги почистите и с влажна кърпа, след което да избършете стъклото със суха кърпа.

Боядисаните и пластмасови части чистете внимателно с влажна кърпа, а можете да използвате и меки препарати, разреждени с вода.

Ежедневно почистване. Подразбира се почистването на стъклото и горивната скара. Изхвърлете пепелта, която се намира в скарата, далеч от запалими материали, за да се избегне пожар, в случай че е останало неизгаснало парче от пелетите. Задължително проверете дали всички дупчици на горивната скара са добре почистени. Също така можете да почистите пепелта от горивната камера. За почистването на пепелта от горивната камера можете да използвате вакуумна прахосмукачка предназначена за почистване на пепел.

Седмично почистване. Освен ежедневното почистване необходимо е да изпразвате пепелника веднъж седмично или по – често, ако се използват повече пелети.

Месечно почистване. Необходимо е веднъж месечно, а и на края на отоплителния сезон, да почистите камината цялостно. Освен по упътванията за ежедневно и седмично почиствания необходимо е и да отворите камината на предвидените места и детайлно да я почистите. При месечното чистене следвайте показания на снимка 8. ред на разглобяване на камината. При монтирането на частите спазвайте обратния ред.

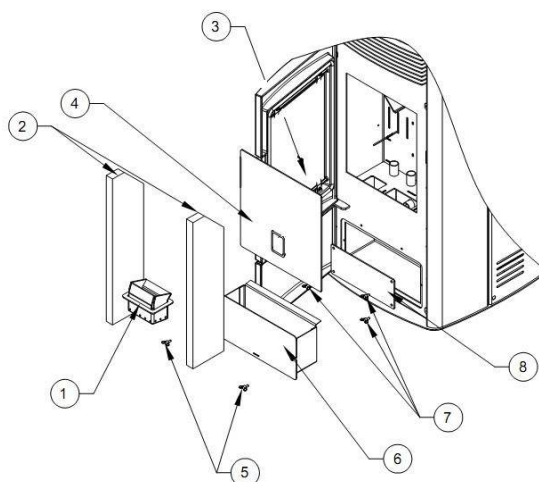

Снимка 8. Ред на сваляне на частите

при месечно почистване

12. ГАРАНЦИОННА КАРТА

Камината ще функционира, ако спазвате дадените упътвания. TIM SISTEM се задължава да осигури резервни части и да отстрани неизправностите в работата на камината, ако те са предмет на тази гаранция, в срок не по – дълъг от 45 дни от деня на съобщаването на повредата. Ако повредата не бъде отстранена в срок от 45 дни, имате право на подмяна на продукта с нов.

Гаранцията важи от деня на закупуването на камината, който се доказва с правилно попълнен гаранционен лист, който трябва да бъде правилно попълнен, както и с касовата бележка от търговския обект.

Гаранцията за този продукт е 24 месеца.

TIM SISTEM се задължава да осигури резервни части в законовия срок и след преустановяването на производството на камината.

Тази гаранция не покрива щети възникнали след:

- Неадекватна употреба на камината;
- Неспазване на упътванията дадени в това упътване за употреба и поддръжка;
- Механични повреди възникнали поради неадекватно складиране и транспортиране;
- Механични повреди възникнали вследствие на удар, преобръщане;
- Излагане на камината на неадекватни атмосферни условия (дъжд, сняг);
- Химически повреди настъпили вследствие на излагане на запалими материали като нефт и нефтени деривати, алкохол, разреждател, боя;
- Природни бедствия като например удар от гръм, наводнения, пожар;

Частите подложени на изхабяване като например плетеници (стъклени), запушалки, части от гума (гумени крачета, подложки) не са предмет на гаранцията.

13. ПРИЛОЖЕНИЕ – СХЕМА НА ЕЛЕКТРИЧЕСКО СВЪРЗВАНЕ

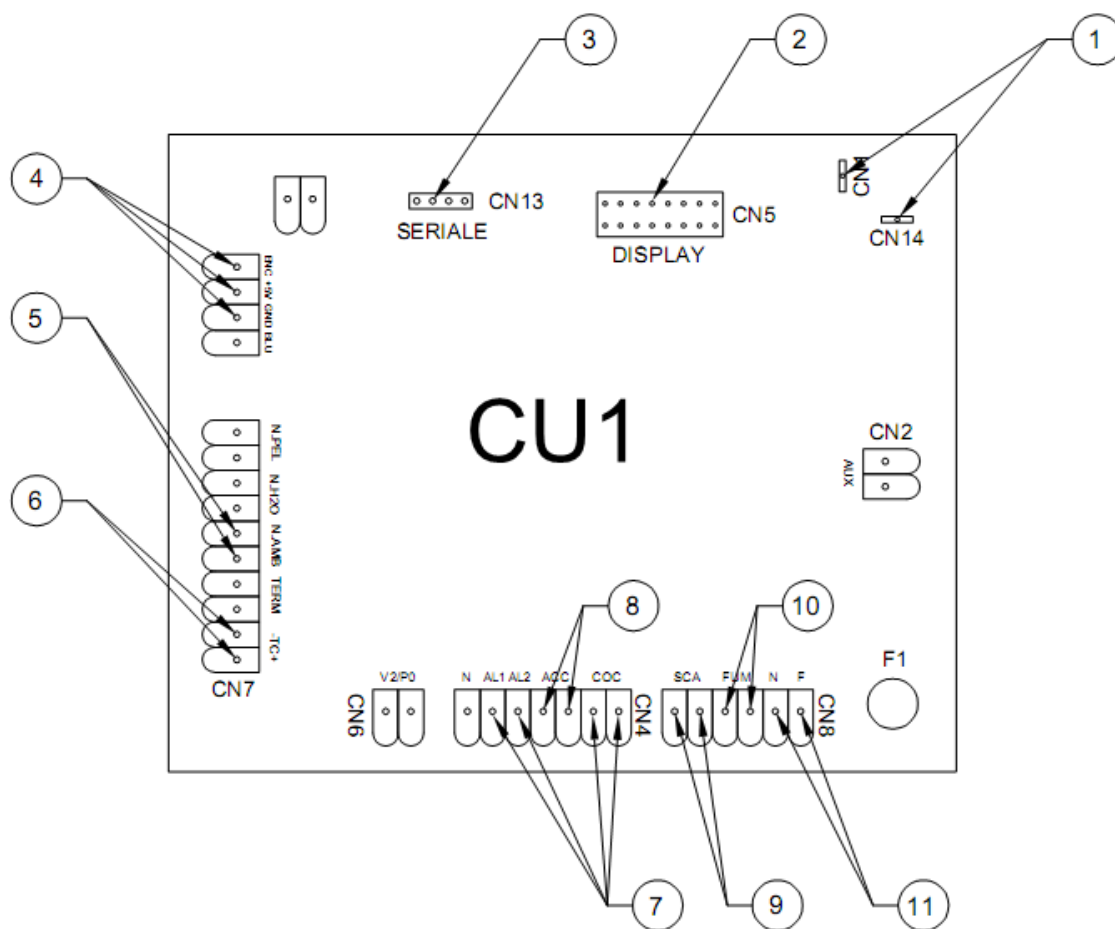

1. Заземяване
2. Кабел за дисплея
3. Комуникационен порт RS232
4. Кабел за енкодера
5. Датчик за стайната температура
6. Датчик за температурата на димните газове
7. Конектори на пресостата, моторредуктор, предпазен термостат
8. Нагревател
9. Конвекционен вентилатор
10. Вентилатор за димните газове
11. Електрозахранване